



LEVITA

GRANDE EN PROTECCIÓN,
SUAVE EN MOVIMIENTO.

Puerta corredera elevable de
grandes dimensiones





**Diseño
Confort
Silencio**

Este es un mundo de contrastes. Nadie diría que una hormiga pudiese cargar entre 10 y 50 veces su propio peso corporal. Ni que los buques fueran a flotar tranquilamente en el mar. ¿Que una nube pueda albergar miles de quilos de lluvia?

¿Qué decir del siempre imposible despegue de un avión?

Estos extremos son posibles gracias a la inteligencia de la naturaleza, una tecnología única a la que recurrimos una y otra vez para diseñar y mejorar los objetos que rodean nuestras vidas.

La maravilla de los opuestos.

Thermia LEVITA

la moderna balconera de grandes dimensiones.

Thermia LEVITA ofrece una versatilidad sin precedentes en el diseño arquitectónico.

Con opción de dos perfiles centrales con diseño totalmente opuesto (minimalista o visto), **proporciona la posibilidad de construir puertas elevables de hasta 3,3 metros de alto y ancho que combinados pueden crear frontales acristalados de hasta 14 metros de ancho.** Este sistema permite a los arquitectos y amantes de la construcción explorar nuevas dimensiones en la creación de espacios luminosos y expansivos sin preocuparse por la eficacia de su apertura diaria.

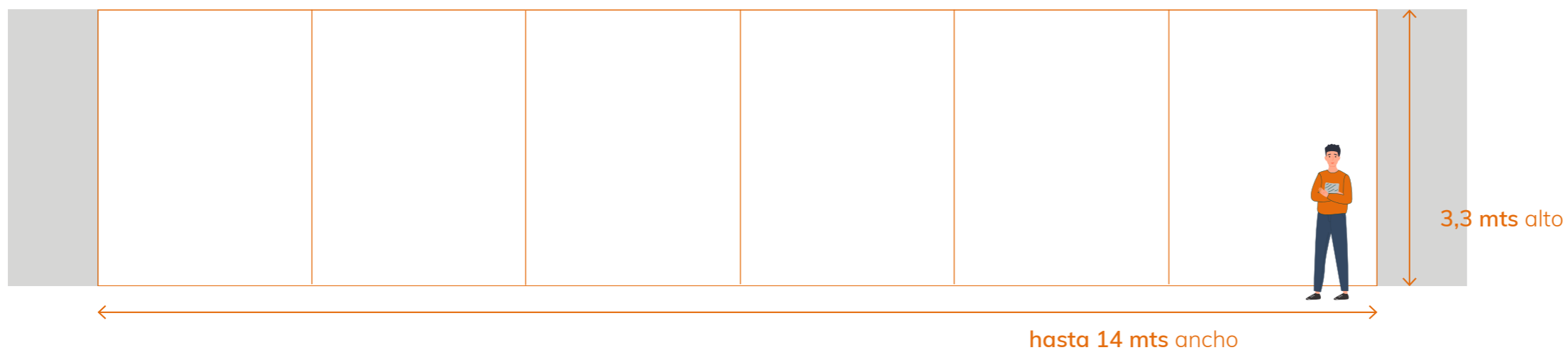



Thermia **LEVITA**: una ventana eficiente, cómoda y imponente que aísla, protege y conecta con el **mínimo esfuerzo**.

Deslizar sin esfuerzo

El corazón de Thermia Levita se encuentra en su **sistema de herrajes elevables incorporado**.



Este mecanismo no solo desbloquea la ventana y se desliza como lo hacen otros sistemas de cerramientos, sino que también se eleva y libera los elementos de hermeticidad que en otros sistemas provocan rozamiento con el movimiento lateral de la hoja sobre el riel.

Para el usuario esto se traduce en una operación fluida y cómoda al abrir y cerrar la puerta.

Las grandes aperturas al exterior también son sinónimo de estructuras robustas y pesadas; a mayor cantidad de superficie, mayor cantidad de aluminio y vidrio.

Enamórate de su deslizamiento

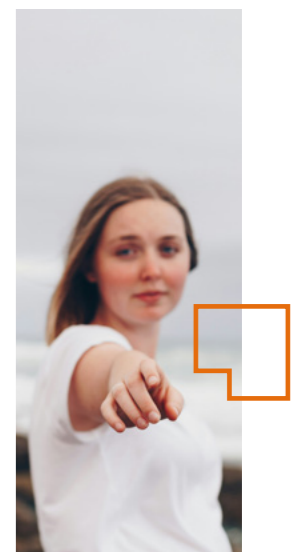
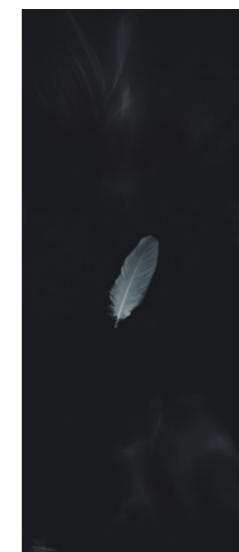

Ábaco de uso. Peso máximo por hoja.

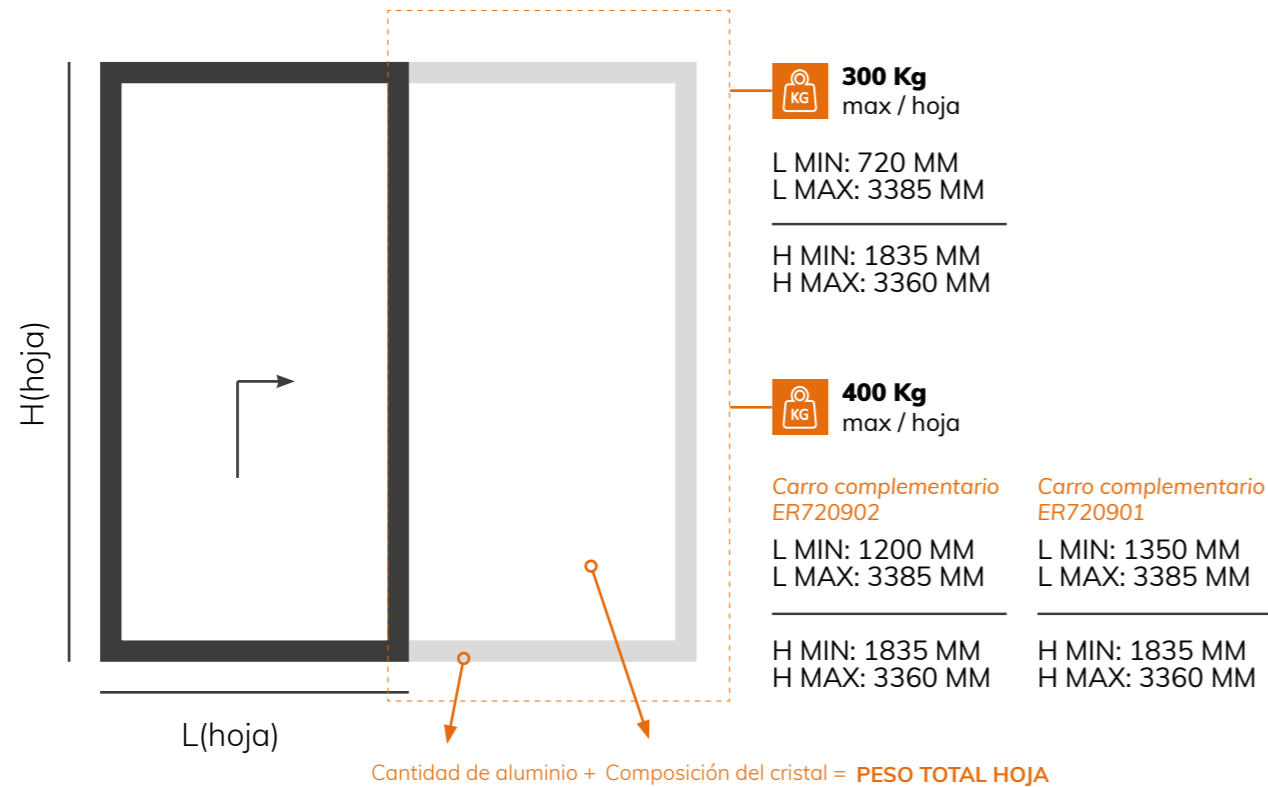

NOTA IMPORTANTE:

Es crucial calcular el peso de cada hoja para no sobrepasar los kg. máximos en cada caso.

El peso de la hoja irá en función de la medida de ésta ya que este parámetro se compone de la cantidad de aluminio de la hoja y de la composición del vidrio elegido.

Un carril inferior casi inexistente.

LEVITA está diseñada originalmente con un riel inferior de 1,5 cm de alto. Un grosor casi inapreciable para que el usuario tenga un acceso muy cómodo.

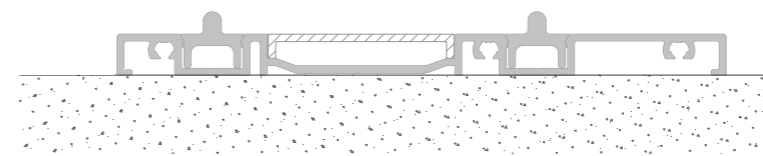

Mínima barrera arquitectónica

Además, el sistema también ofrece la posibilidad de empotrar el riel en el caso de que la obra lo permita y obtener una uniformidad en ambos suelos (dentro-fuera).

Grande en protección,
suave en movimiento.



Thermia ER72 LEVITA

SERIE de puerta corredera con mecanismo elevable integrado.

Características técnicas Thermia® LEVITA	
Rotura puente térmico	14 mm
Marco principal	165 mm
Hoja principal	72 mm
Ancho máximo acristalamiento	24mm mín / 53mm máx.
Espesor general de los perfiles	1,6 mm
Peso máximo hoja	Hasta 400 kg / hoja
Opción de carril	2 ó 3 carriles
Perfiles disponibles	Balconera

U_w ventana = **1,10 W/mk²*** U_f perfil = **3,22 W/mk²**

* Según EN 10077-02 Balconera de 2 hojas 5,4 x 3,8 mts.
Vidrio Ug = 0,6 $\psi_g = 0,049$

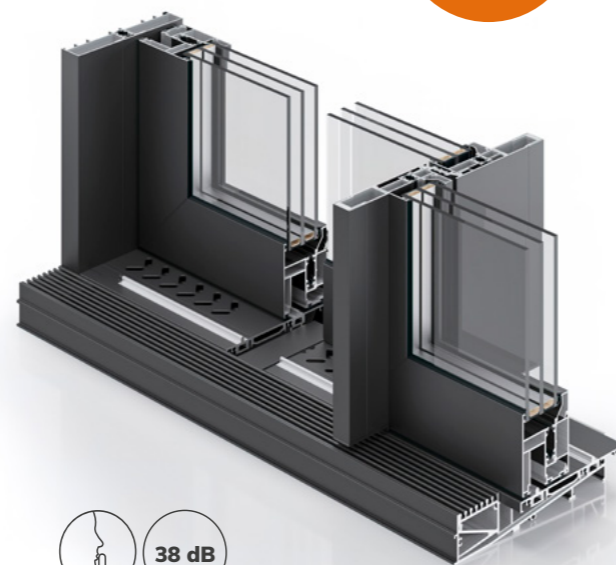

CRUCE
REDUCIDO



Atenuación acústica estimada hasta 38 dB.
Ventana de 1,23 x 1,45 mts con vidrios laminares
acústicos 4+4.1A/ CAM/4+4.1A

Resultados de ensayos Thermia® ER72 LEVITA

- Permeabilidad al aire **4**
- Estanqueidad al agua **5A**
- Resistencia al viento **ventana C5**

Resultados obtenidos de los laboratorios oficiales
ENSATEC nº 260620 y en base Anexo de la norma
EN 14351 - 1:2006+A2:2016 EN



Tipología aperturas

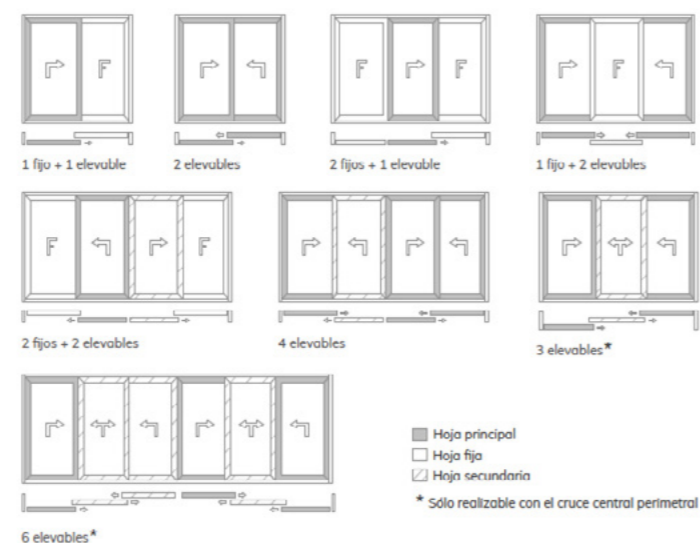

Sellos de calidad



Certificación



Thermia ER72 LEVITA

SERIE de puerta corredera con mecanismo elevable integrado.

Características técnicas Thermia® LEVITA	
Rotura puente térmico	14 mm
Marco principal	165 mm
Hoja principal	72 mm
Ancho máximo acristalamiento	24mm mín / 53mm máx.
Espesor general de los perfiles	1,6 mm
Peso máximo hoja	Hasta 400 kg / hoja
Opción de carril	2 ó 3 carriles
Perfiles disponibles	Balconera

U_w ventana = **1,10 W/mk²*** U_f perfil = **3,22 W/mk²**

* Según EN 10077-02 Balconera de 2 hojas 5,4 x 3,8 mts.
Vidrio Ug = 0,6 $\psi_g = 0,049$

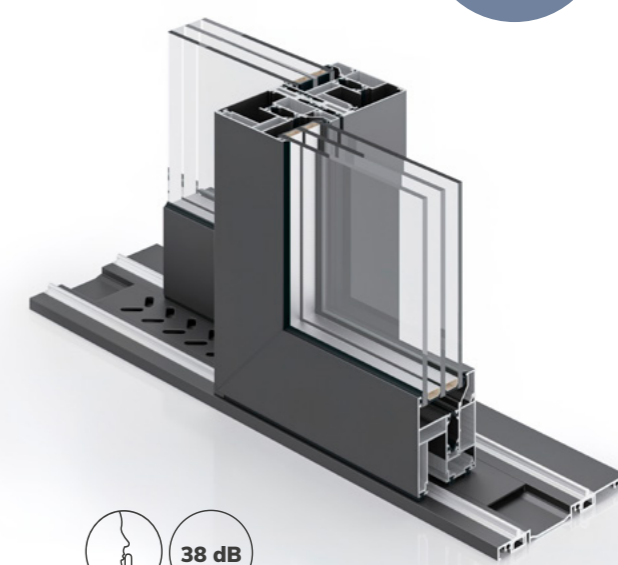

CRUCE
PERIMETRAL



Atenuación acústica estimada hasta 38 dB.
Ventana de 1,23 x 1,45 mts con vidrios laminares
acústicos 4+4.1A/ CAM/4+4.1A

Resultados de ensayos Thermia® ER72 LEVITA

- Permeabilidad al aire **4**
- Estanqueidad al agua **5A**
- Resistencia al viento **ventana C3**

Resultados obtenidos de los laboratorios oficiales
ENSATEC nº 260619 y en base Anexo de la norma
EN 14351 - 1:2006+A2:2016 EN



Tipología aperturas

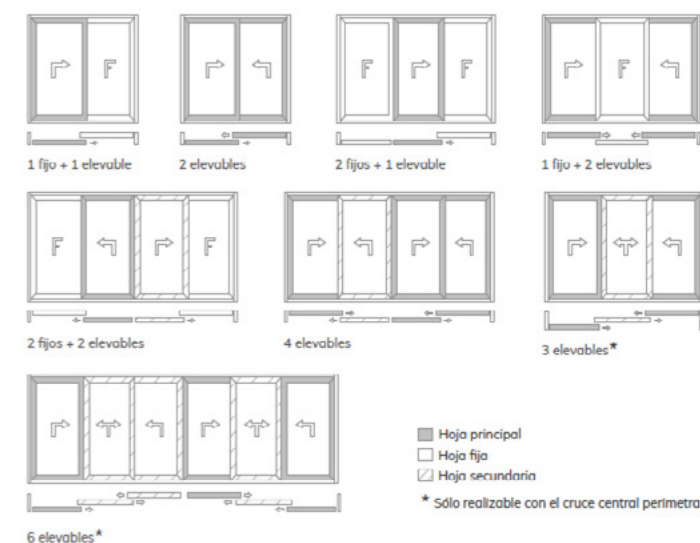

Sellos de calidad



Certificación



Soluciones constructivas

15

Thermia ER72 LEVITA

Ancho mínimo de hoja: 720mm
Peso máximo de hoja: 400Kg/hoja

SECCIÓN CRUCE PERIMETRAL

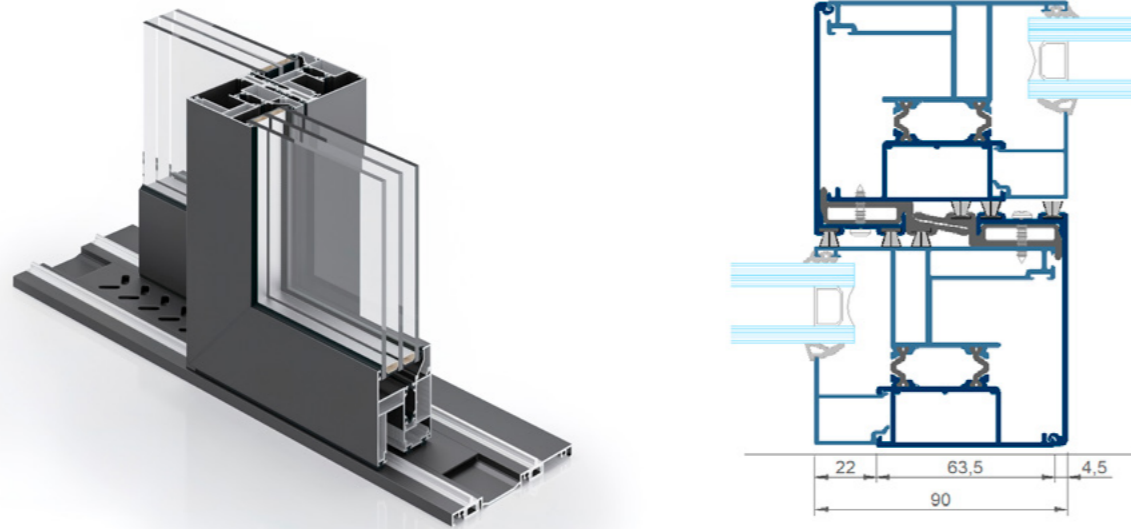

SECCIÓN MULTICARRIL

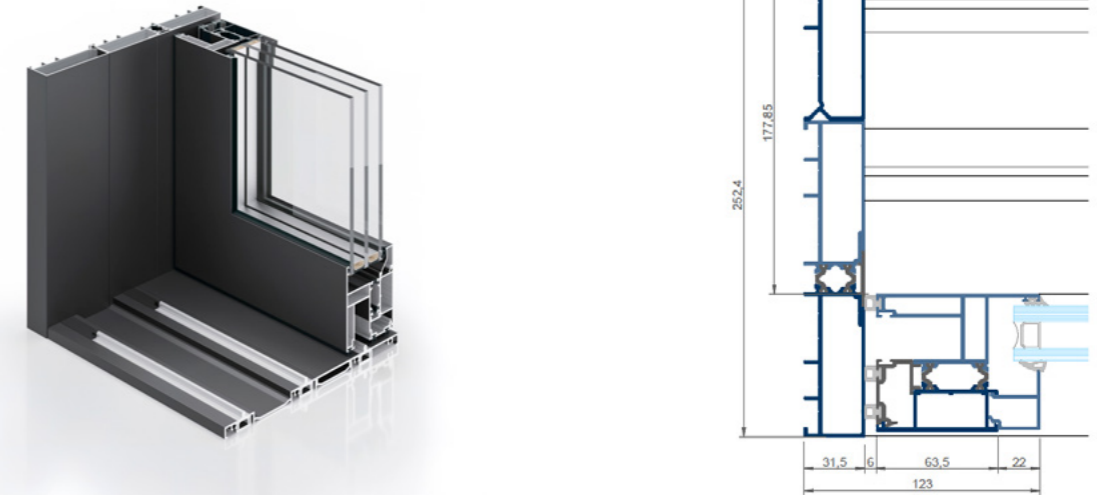

SECCIÓN RECOGIDA DE AGUA

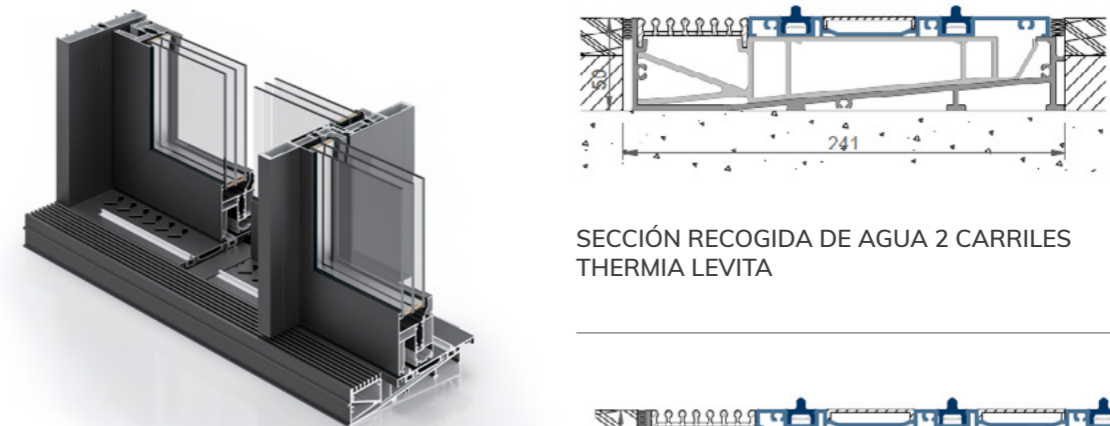

SECCIÓN RECOGIDA DE AGUA 2 CARRILES
THERMIA LEVITA

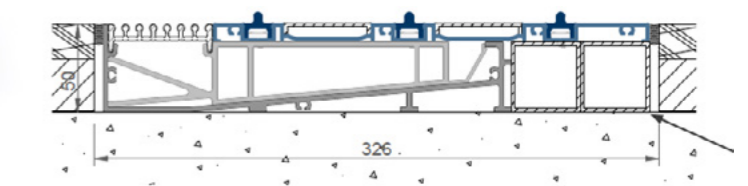

SECCIÓN RECOGIDA DE AGUA 3 CARRILES
THERMIA LEVITA

SECCIÓN CRUCE REDUCIDO

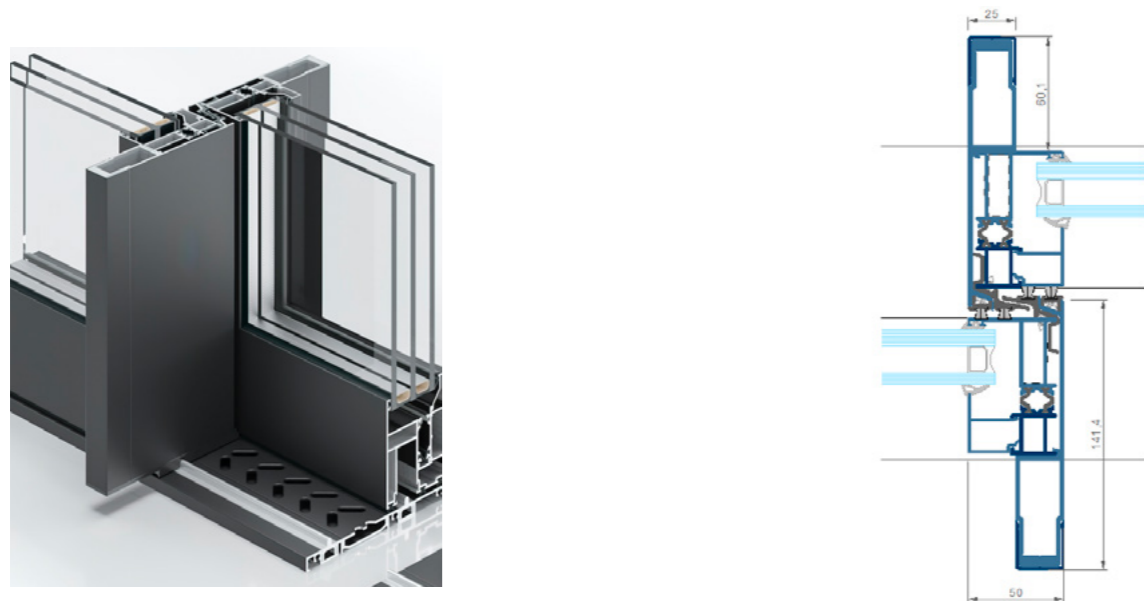

Incidencia de agua.

¿Qué solución constructiva debo poner en el marco inferior?



EXPOSICIÓN DE LA VENTANA AL AGUA
CASO A. Voladizo de 0-1'5mt.



NECESIDAD DE RECOGIDA DE AGUA.

SOLUCIÓN CONSTRUCTIVA: Marco empotrado con recogeaguas*

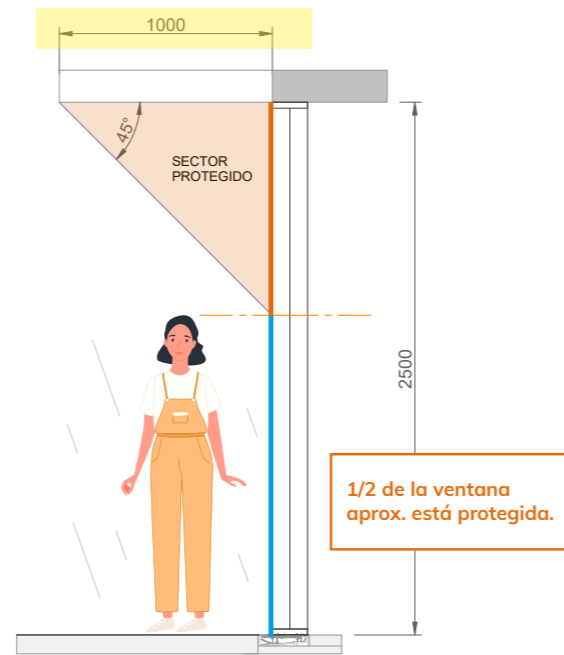

NECESIDAD DE RECOGIDA DE AGUA.

* Previsión de sistema de desagüe en obra

CASO A
MARCO CON
RECOGEGUAS

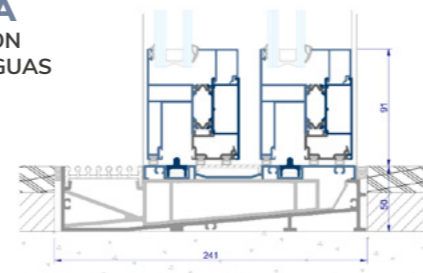

CASO B
MARCO
SOBREPUESTO
ER724112

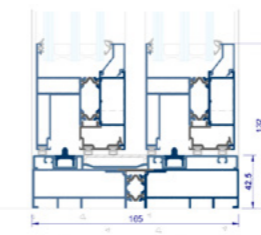

CASO C
MARCO POR
DEFECTO



EXPOSICIÓN DE LA VENTANA AL AGUA
CASO B. Voladizo de 1'5mt - 2mts.

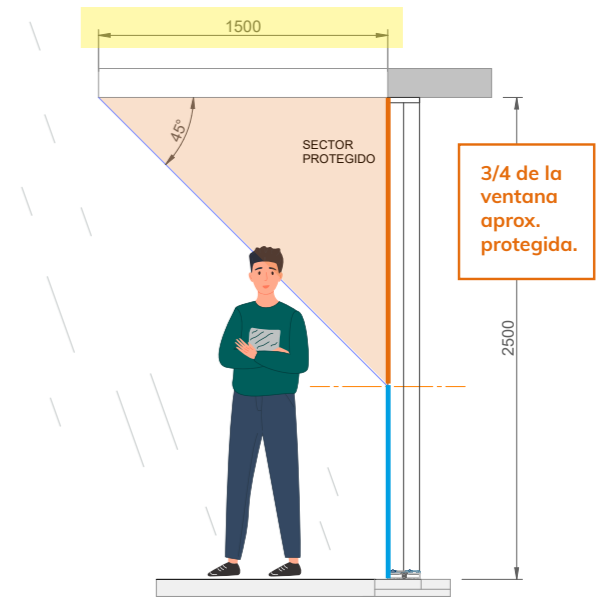

NECESIDAD DE AGREGAR MARCO ER724112

SOLUCIÓN CONSTRUCTIVA: Marco sobrepuesto ER724112

EXPOSICIÓN DE LA VENTANA AL AGUA
CASO C. Voladizo de 2mt-2,5mt.

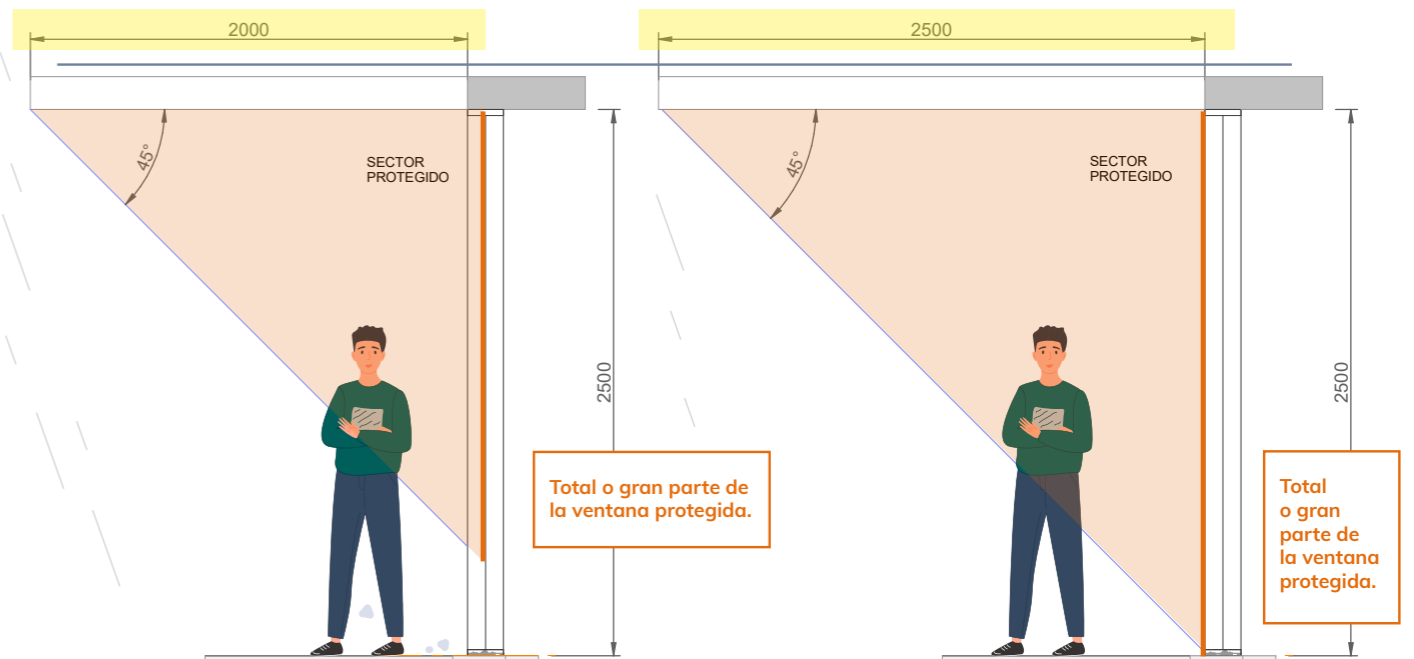

POSIBILIDAD DE OMITIR SISTEMAS DE EVACUACIÓN DE AGUA

SOLUCIÓN CONSTRUCTIVA: Marco por defecto

POSIBILIDAD DE OMITIR SISTEMAS DE EVACUACIÓN DE AGUA

A diferencia de otros sistemas correderos, LEVITA dispone de juntas termoplásticas como elemento de estanqueidad. Es un funcionamiento que proporciona un mayor aislamiento frente a los fenómenos climáticos y un mayor confort en el interior.



Thermia Levita garantiza un nivel óptimo en hermeticidad, aislamiento y confort. Los perfiles con rotura de puente térmico, las juntas termoplásticas incorporadas y la composición de triple vidrio trabajan a la perfección para garantizar un aislamiento acústico muy favorable y una regulación térmica eficiente en el interior de las viviendas (Uw 1,10 W/m2k*).

Tecnología en aislamiento y confort

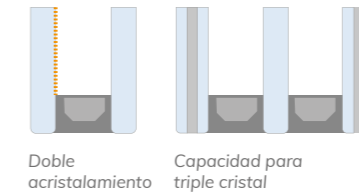

ACRISTALAMIENTO

Diseñada para aceptar vidrios de composiciones altamente aislantes. (triple vidrio)

53mm
Capacidad máxima de acristalamiento

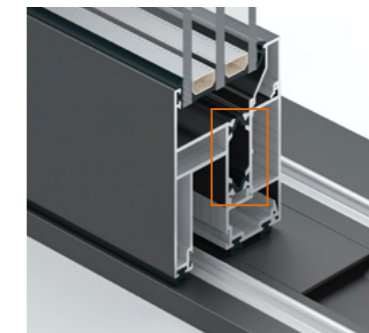

ROTURA DE PUENTE TÉRMICO (RPT)

Poliamidas de 14 mm de poliuretano.

14 mm
Capacidad RPT



T.P.E. TERMOPLÁSTICO

Las gomas y juntas de estanqueidad son de TPE termoplástico ("thermoplastic elastomers") una clase de polímeros que dan lugar a materiales con características termoplásticas y elastoméricas. Éstos aseguran la hermeticidad de las ventanas durante muchos años.

Diseño funcional

Ventanas al servicio de los **usuarios**



Rueda complementaria
ER720900

Hasta **400Kg** por hoja

Las ruedas regulables de doble tándem soportan pesos de **hasta 400Kg por hoja**, ofreciendo facilidad tanto en el montaje como en el deslizamiento de la hoja por el carril.

El viento, **bajo control**

La solución LEVITA permite fabricar estructuras con grandes anchuras y alturas. Por este motivo se hace especial hincapié en el **refuerzo de la hoja central y lateral**. Gracias a este diseño logramos una **mayor inercia y resistencia al viento**.



Belleza en los detalles

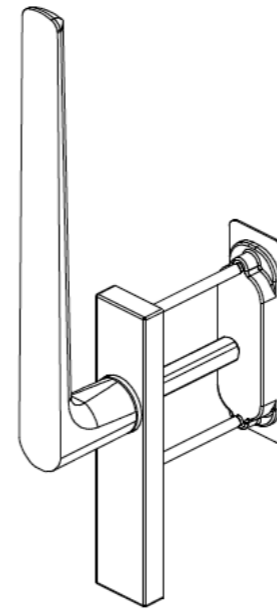

Esquema manilla elevable (modelo Karma)

Modernos herrajes de maniobra para vestir una **gran ventana**

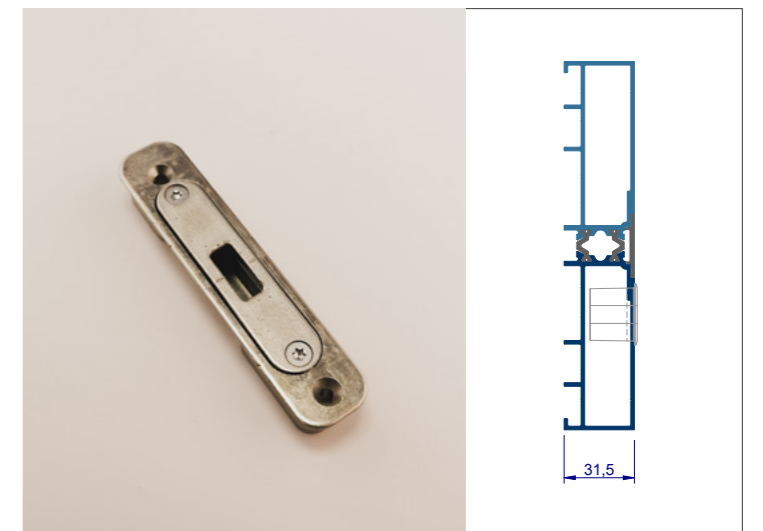

El cerradero queda totalmente enrasado en el marco.

La luz es el principio de todo; nuestras ventanas son el vehículo para que puedas disfrutarla siempre.

Ventanas para vivir mejor

THERMIA[®]
BARCELONA



THERMIA®

B A R C E L O N A

Sede Central en Barcelona

C/ Narcís Monturiol, 34
08192 Sant Quirze del Vallès
Barcelona (España)
Tel. +34 937 121 237
contacto@thermiabarcelona.com

Delegación Área Andina

Los Telares, 289
Urbanización Industrial Vulcano
Ate, Lima (Perú)
Tel. +51-1-7197649

Showrooms

Barcelona

Narcís Monturiol, 34
08192 Sant Quirze Vallès
Barcelona (España)
Tel. +34 937 121 237

Girona

Carrer Sant Jordi, 2
Local 4 - Sarrià de Ter
Girona (España)
Tel. +34 937 121 237

Lima

Paseo de la República, 3583
2o. Piso - San Isidro
Lima (Perú)
Tel. +51-1-7197649

THERMIABARCELONA.COM

