

PROTECCIÓN Y SEGURIDAD



PROTECCIÓN Y SEGURIDAD
THERMIA® GR48

THERMIA® GR48
Seguridad elegante y minimalista.

THERMIA®
BARCELONA

Ventanas para vivir mejor

Prestaciones

CATEGORÍAS DE USO CERTIFICADAS PARA CUMPLIMIENTO CTE DB SE-AE

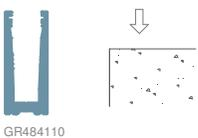
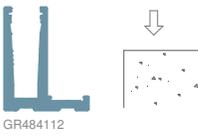
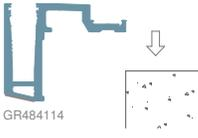
	6+6 // (T) 	8+8 // (T) 	10+10 // (T) 
 GR484110	✓ A,C1y2,D,G (Doc. 243812) (1265mm altura)	✓ C3y4,E,F (Doc. 240369) (1105mm altura) ✓ A,C1y2,D,G (Doc. 243818**) (1265mm altura)	✓ C5 (Doc. 240368) (1105mm altura)
 GR484112	✓ A,C1y2,D,G (Doc. 243813) (1150mm altura)	✓ C3y4,E,F (Doc. 243809) (1150mm altura) ✓ A,C1y2,D,G (Doc. 243819**) (1150mm altura)	✓ C3y4,E,F (Doc. 243280) (1150mm altura)
 GR484114	✓ A,C1y2,D,G (Doc. 243814) (1105mm altura)	✓ C3y4,E,F (Doc. 243810) (1265mm altura) ✓ A,C1y2,D,G (Doc. 243816**) (1265mm altura)	✓ C5 (Doc. 240371) (1105mm altura) ✓ C3y4,E,F (Doc. 243153) (1300mm altura) ✓ A,C1y2,D,G (Doc. 242941**) (1210mm altura)
	✓ A,C1y2,D,G (Doc. 243815) (1185mm altura)	✓ C3y4,E,F (Doc. 243811) (1185mm altura) ✓ A,C1y2,D,G (Doc. 243817**) (1185mm altura)	✓ C3y4,E,F (Doc. 243279) (1110mm altura)

****vidrio sólo laminado**

NOTA1: la categoría de uso C5 cubre a los casos C3y4, E,F

NOTA2: la categoría de uso C3y4, E,F cubre a los casos A,C1y2,D,G

Para otras tipologías / usos no descritas en esta tabla -> CONSULTAR APLICACIÓN

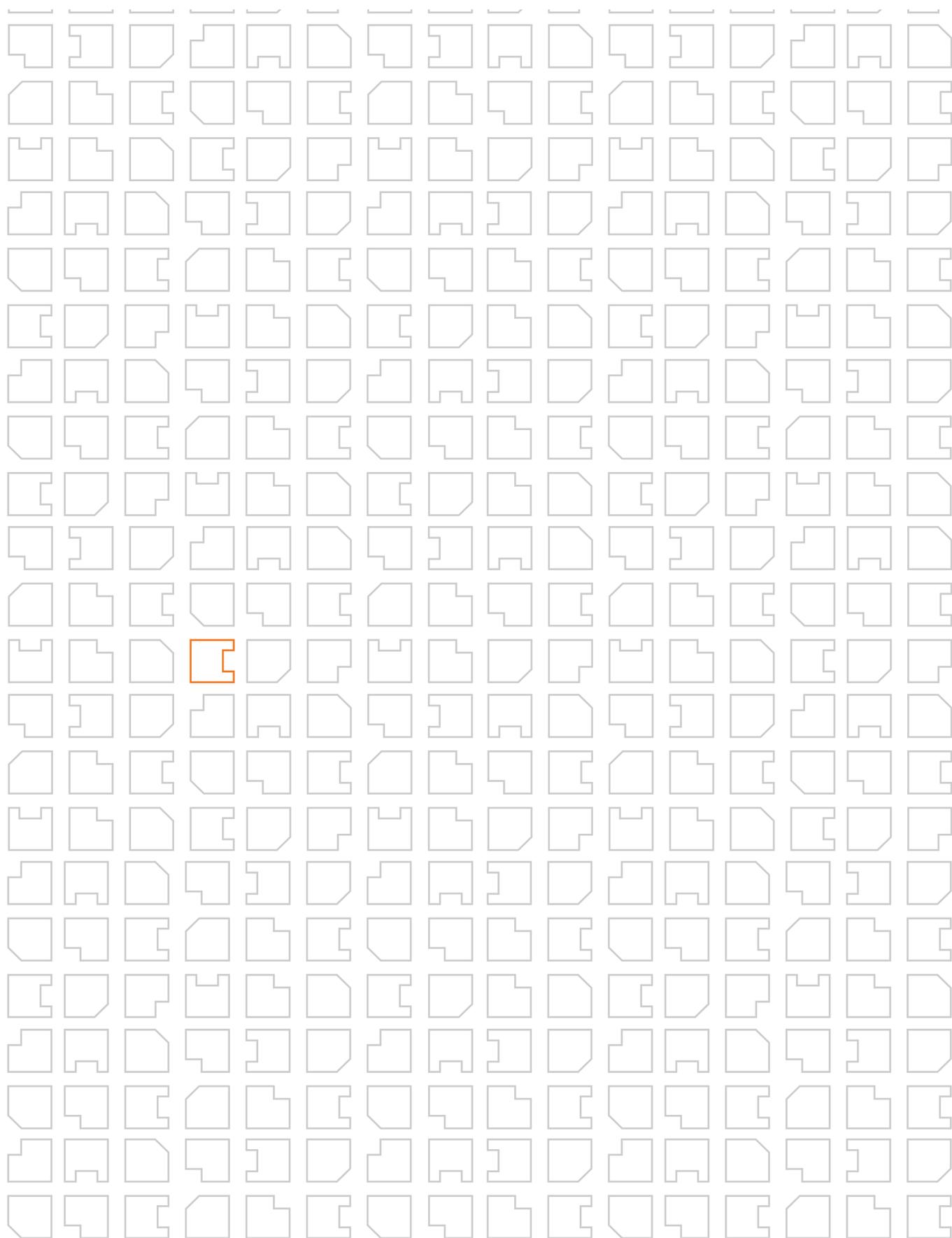

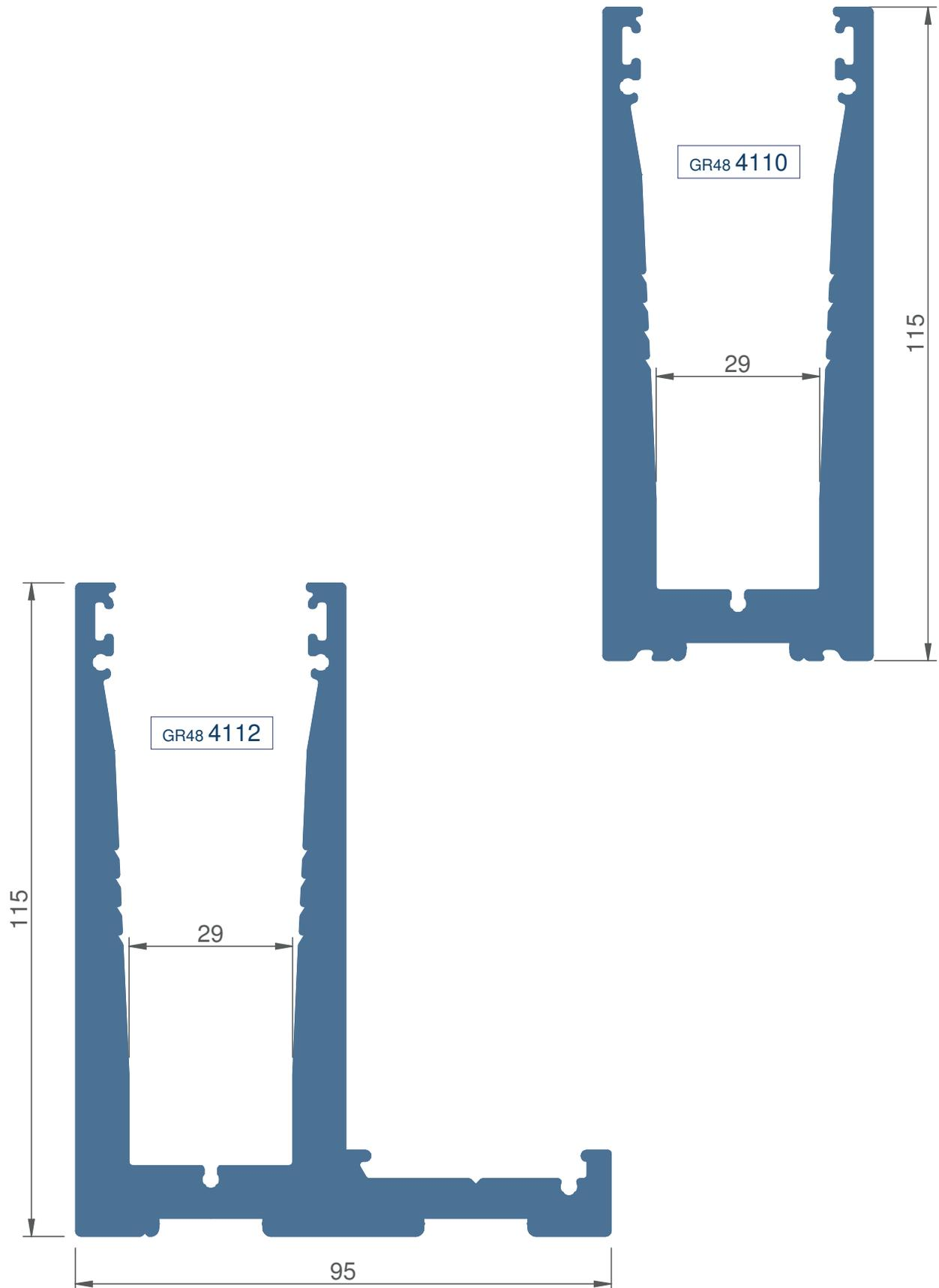

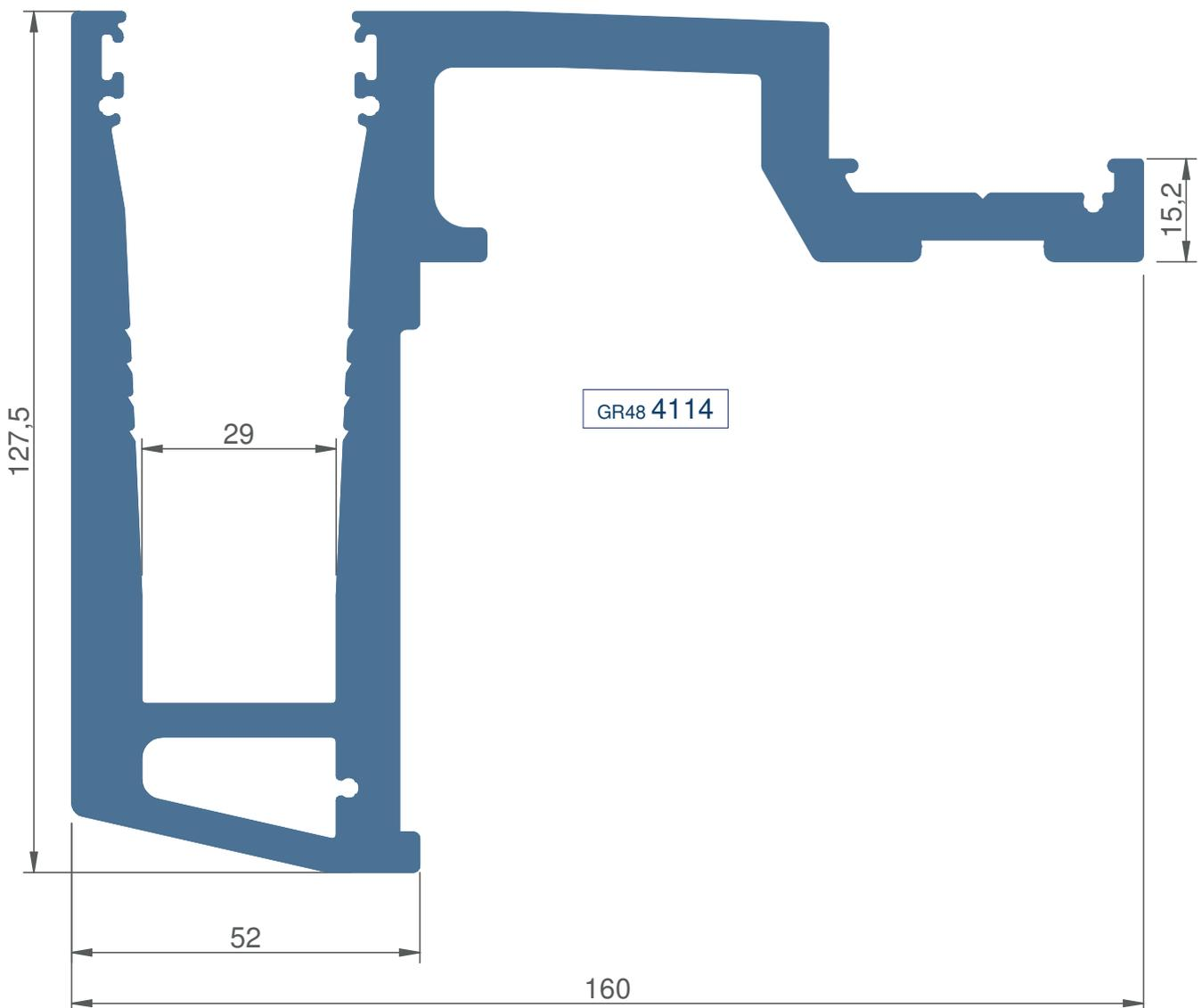

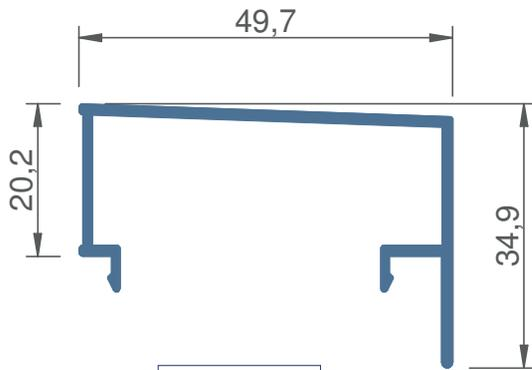

GR48 4550

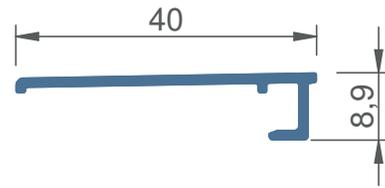

GR48 4001

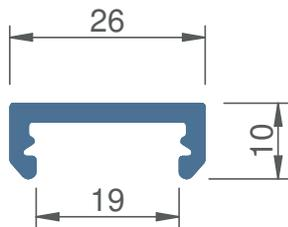

GR48 4016

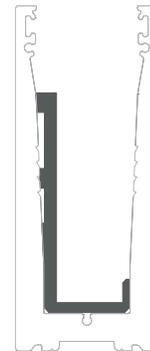

GR48 4100

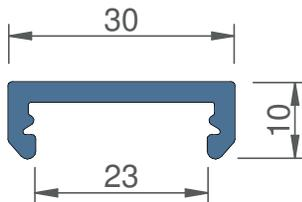

GR48 4020

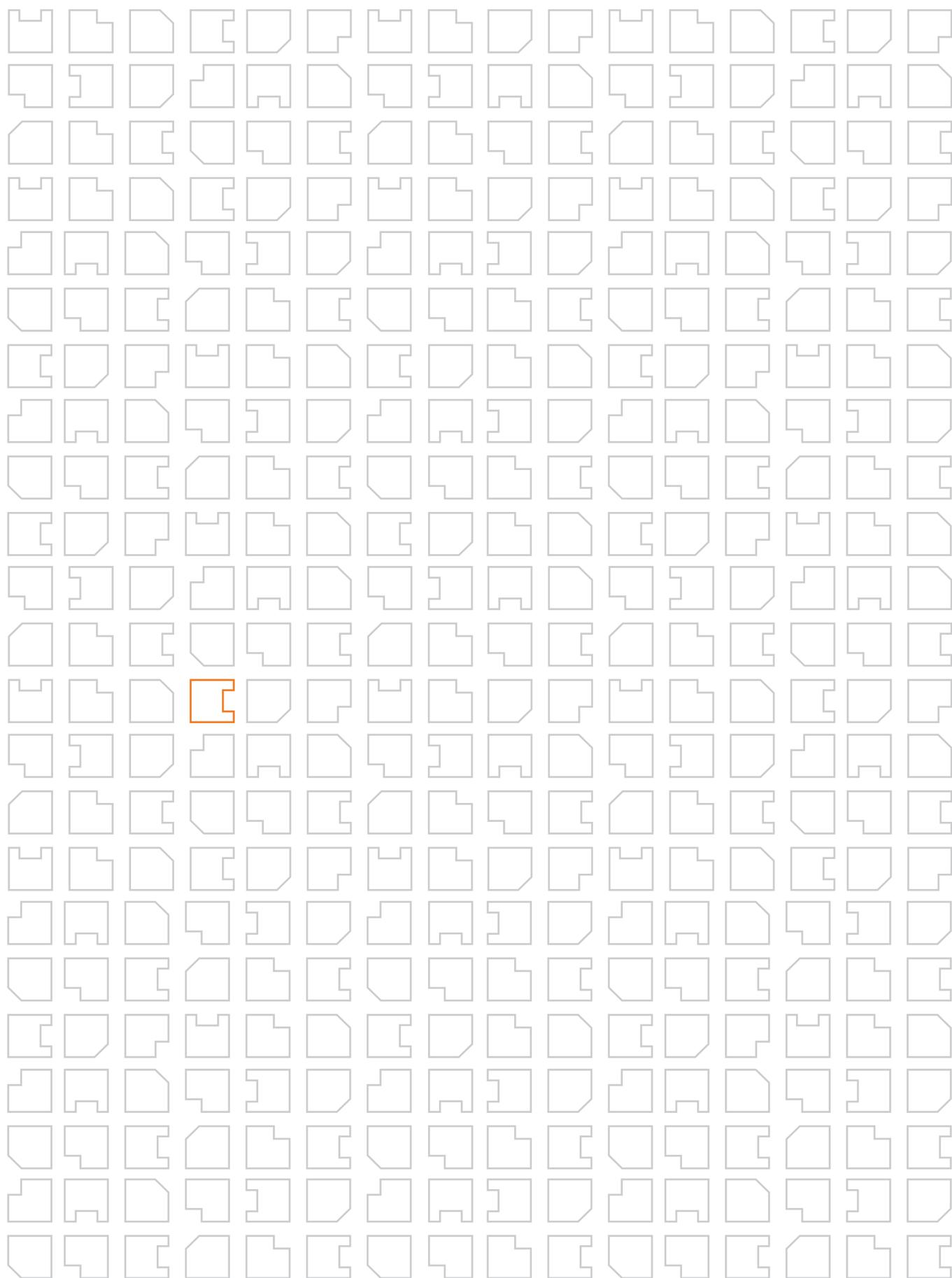

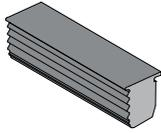

GR48 2320

junta interior 6 mm

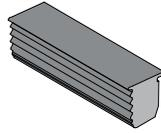

GR48 2316

junta interior 10 mm

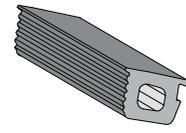

GR48 2312

junta interior 15 mm



A000 2355

junta cuña (de 5 a 7mm)

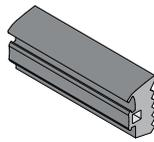

GR48 2351

junta exterior



A000 2357

junta cuña (de 7 a 9mm)

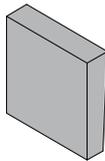

GR48 2307

cuña 7 mm
para vidrio 10+10

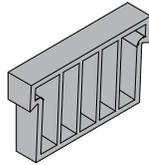

GR48 2315

cuña rigida 15 mm
para vidrio 6+6

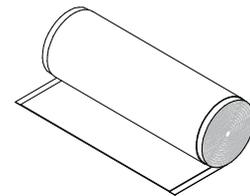

GR48 2010

proteccion anodica

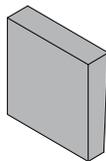

GR48 2311

cuña 11 mm
para vidrio 8+8

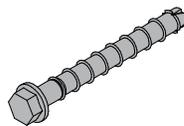

GR48 2110

anclaje hexagonal
sin camisa

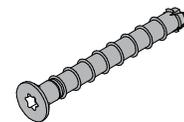

GR48 2111

anclaje avellanado
sin camisa



GR48 2000

tapa 3 mm para
U base GR484110

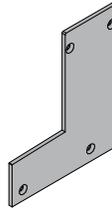

GR48 2001

tapa DR. 3 mm para
U base GR484112

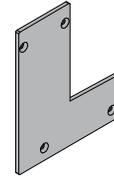

GR48 2002

tapa IZQ. 3 mm para
U base GR484112

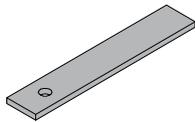

GR48 2030

placa alineacion longitudinal

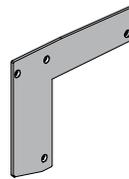

GR48 2003

tapa DR. 3 mm para
U base GR484114

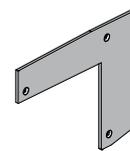

GR48 2004

tapa IZQ. 3 mm para
U base GR484114

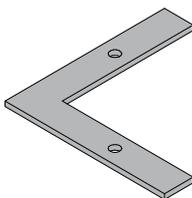

GR48 2040

placa alineacion 90°

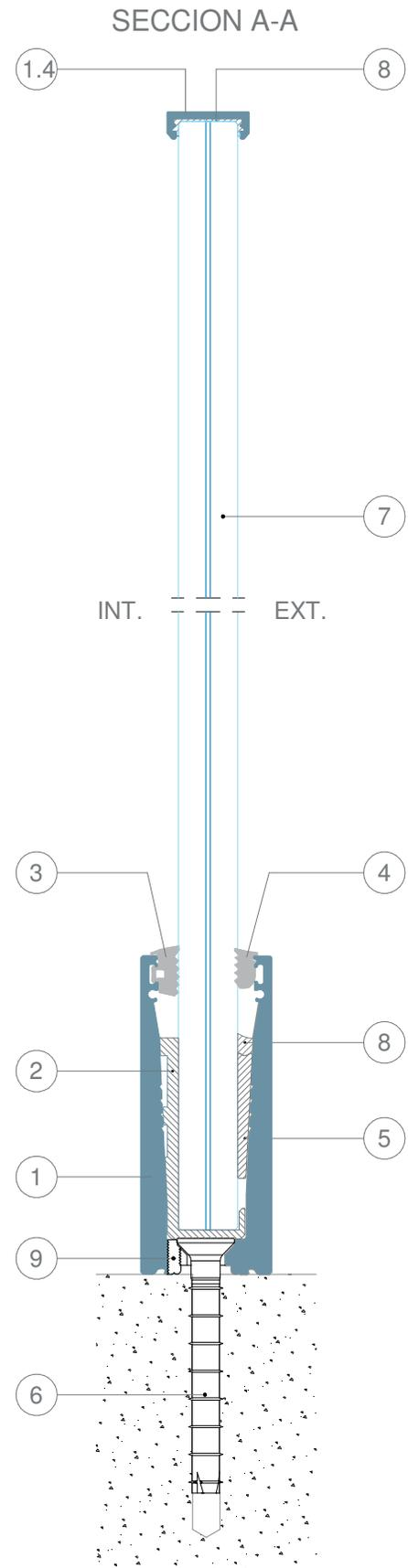
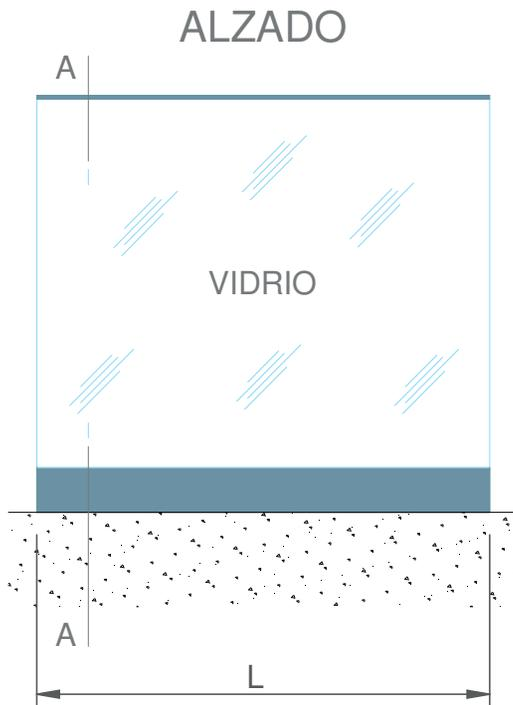

COMPONENTES		Referencia
1	Perfil base U	GR484110
1.4	Pasamanos	6+6 T GR484016
		8+8 T GR484016
		10+10 T GR484020
2	Asiento vidrio 16-20 mm.	GR484100
3	Junta exterior	GR482351
4	Junta interior	6+6 T GR482312
		8+8 T GR482316
		10+10 T GR482320
5	Cuña	6+6 T GR482315
		8+8 T GR482311
		10+10 T GR482307
6	Anclaje avellanado sin camisa	GR482111
7	Vidrio	6+6 T 6+6.4
		8+8 T 8+8.4
		10+10 T 10+10.4
8	Adhesivo - sellante	sellante
9	Nivelador	DIN 551 M10x10

Detalles a escala reducida 1:2,5

IMPORTANTE: el vidrio a emplear siempre llevará de dos a cuatro capas de butiral entre sus lunas

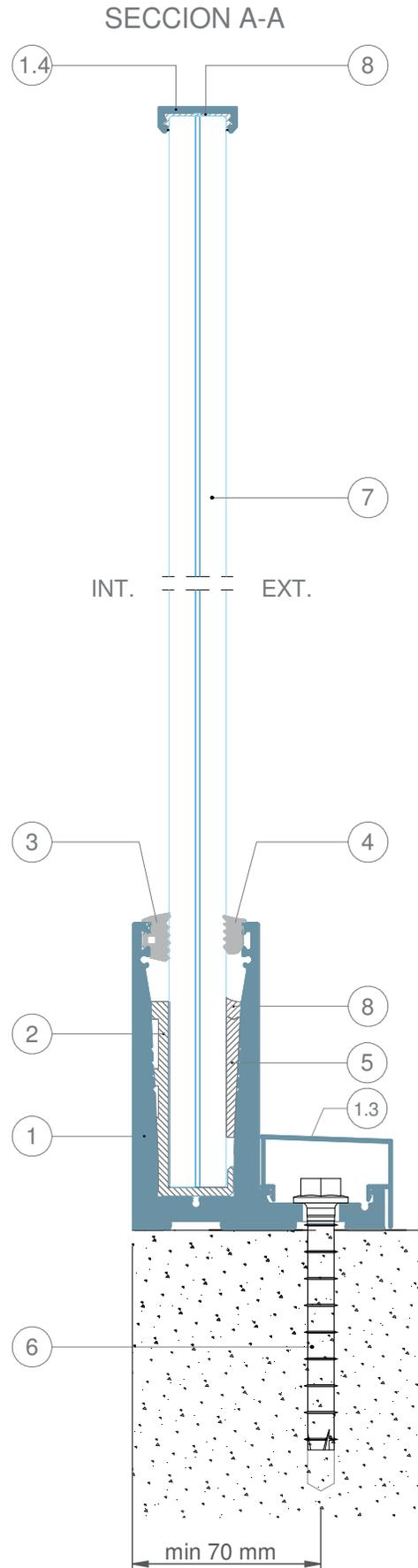

COMPONENTES		Referencia
1	Perfil base UL	GR484112
1.3	Junquillo	GR484550
1.4	Pasamanos 6+6 T	GR484016
	8+8 T	GR484016
	10+10 T	GR484020
2	Asiento vidrio 16-20 mm.	GR484100
3	Junta exterior	GR482351
4	Junta interior 6+6 T	GR482312
	8+8 T	GR482316
	10+10 T	GR482320
5	Cuña 6+6 T	GR482315
	8+8 T	GR482311
	10+10 T	GR482307
6	Anclaje hexagonal sin camisa	GR482110
7	Vidrio 6+6 T	6+6.4
	8+8 T	8+8.4
	10+10 T	10+10.4
8	Adhesivo - sellante	sellante

Detalles a escala reducida 1:2,5

IMPORTANTE: el vidrio a emplear siempre llevará de **dos a cuatro capas de butiral** entre sus lunas

ALZADO

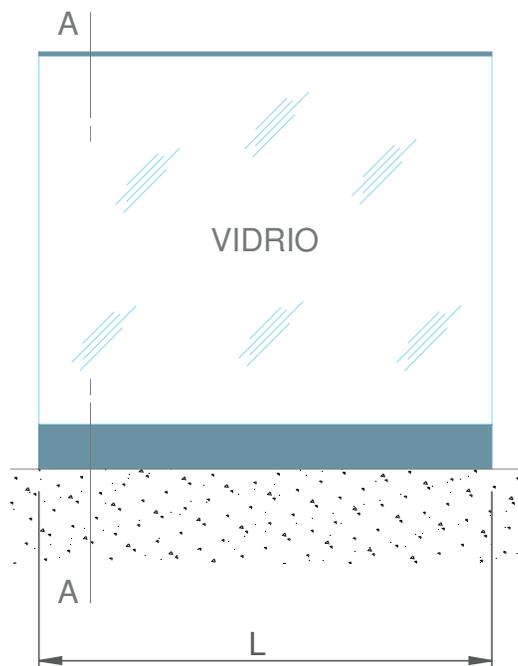

SECCION A-A

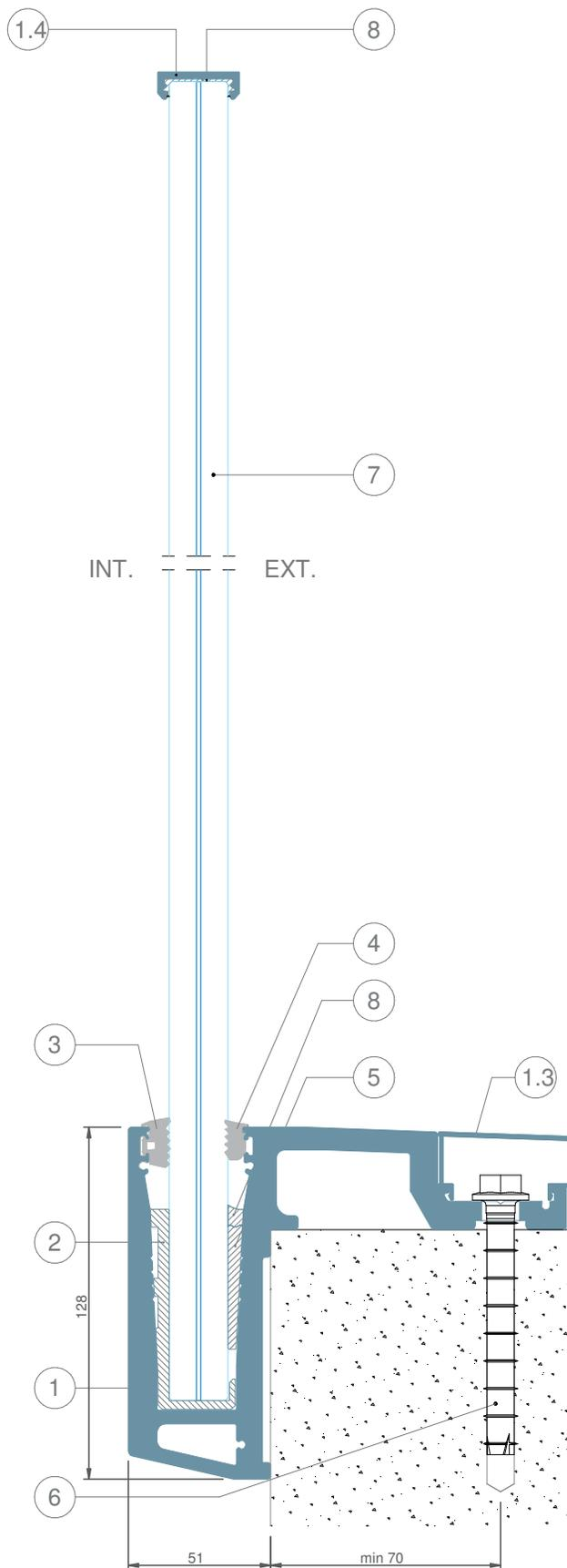

COMPONENTES		Referencia
1	Perfil base ULF	GR484114
1.3	Junquillo	GR484550
1.4	Pasamanos	6+6 T GR484016
		8+8 T GR484016
		10+10 T GR484020
2	Asiento vidrio 16-20 mm.	GR484100
3	Junta exterior	GR482351
4	Junta interior	6+6 T GR482312
		8+8 T GR482316
		10+10 T GR482320
5	Cuña	6+6 T GR482315
		8+8 T GR482311
		10+10 T GR482307
6	Anclaje hexagonal sin camisa	GR482110
7	Vidrio	6+6 T 6+6.4
		8+8 T 8+8.4
		10+10 T 10+10.4
8	Adhesivo - sellante	sellante

Detalles a escala reducida 1:2,5

IMPORTANTE: el vidrio a emplear siempre llevará de dos a cuatro capas de butiral entre sus lunas

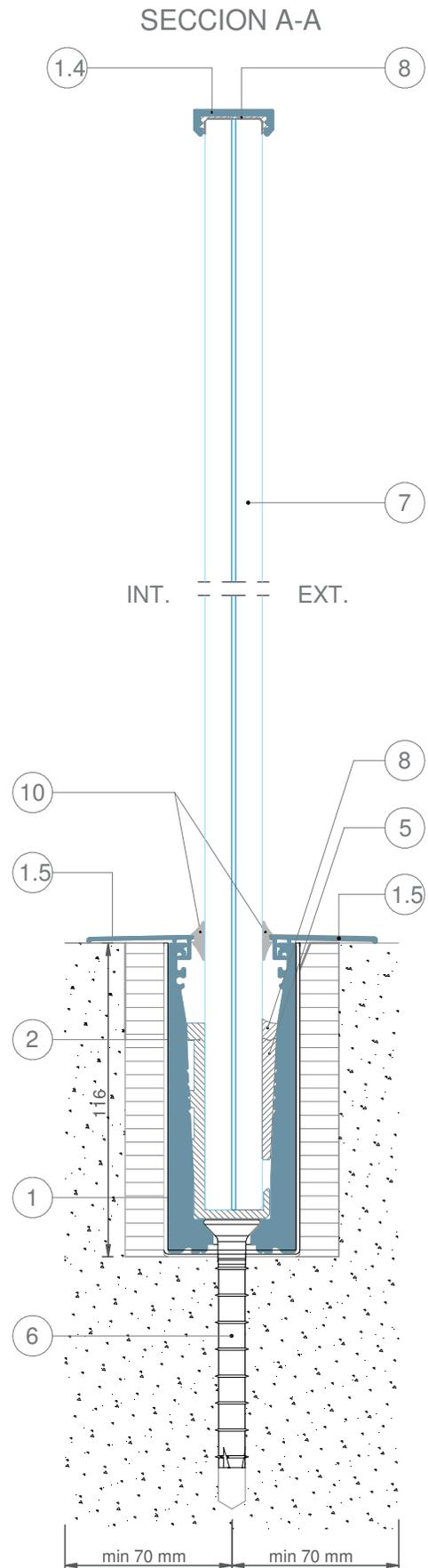
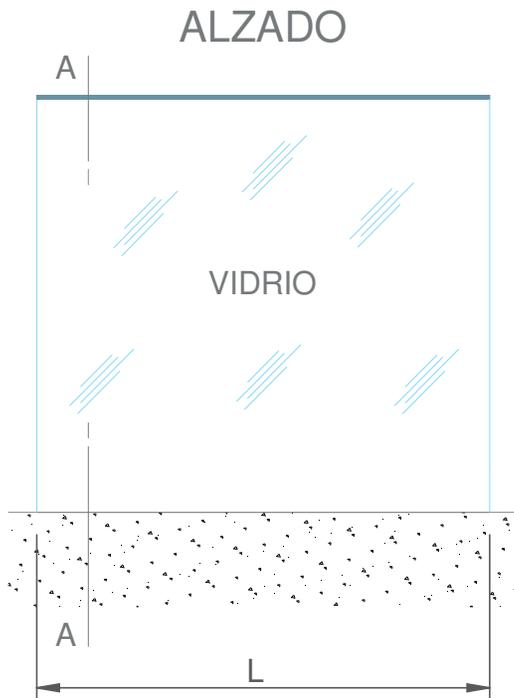

COMPONENTES		Referencia
1	Perfil base U	GR484110
1.4	Pasamanos	6+6 T GR484016
		8+8 T GR484016
		10+10 T GR484020
1.5	Tapajuntas	GR484001
2	Asiento vidrio 16-20 mm.	GR484100
5	Cuña	6+6 T GR482315
		8+8 T GR482311
		10+10 T GR482307
6	Anclaje avellanado sin camisa	GR482111
7	Vidrio	6+6 T 6+6.4
		8+8 T 8+8.4
		10+10 T 10+10.4
8	Adhesivo - sellante	sellante
10	Junta acristalamiento	6+6 T GR482312
		A0002355 Ext.
		8+8 T A0002357 Int.
		A0002355 Ext.
		10+10 T A0002353 Int.
		A0002355 Ext.

Detalles a escala reducida 1:2.5

IMPORTANTE: el vidrio a emplear siempre llevará de **dos a cuatro capas de butiral** entre sus lunas

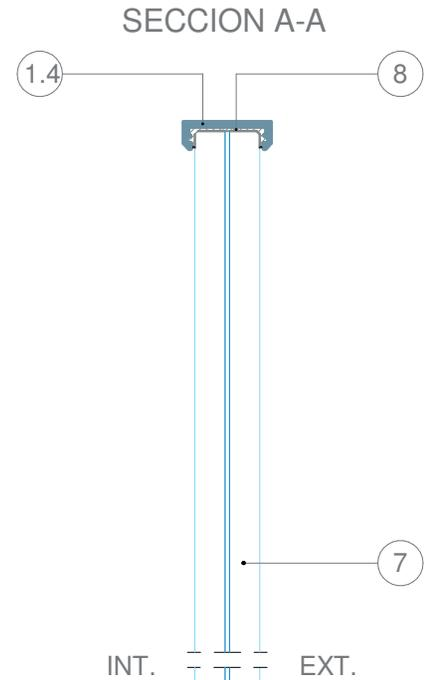
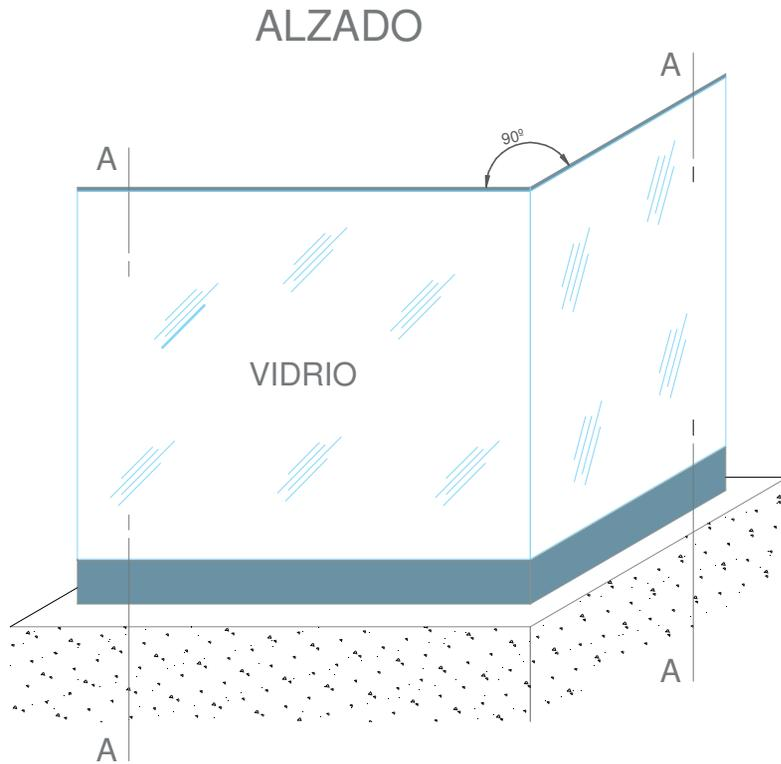

COMPONENTES		Referencia
1	Perfil base U	GR484110
1.4	Pasamanos	6+6 T GR484016
		8+8 T GR484016
		10+10 T GR484020
2	Asiento vidrio 16-20 mm.	GR484100
3	Junta exterior	GR482351
4	Junta interior	6+6 T GR482312
		8+8 T GR482316
		10+10 T GR482320
5	Cuña	6+6 T GR482315
		8+8 T GR482311
		10+10 T GR482307
6	Anclaje avellanado sin camisa	GR482111
7	Vidrio	6+6 T 6+6.4
		8+8 T 8+8.4
		10+10 T 10+10.4
8	Adhesivo - sellante	sellante
9	Nivelador	DIN 551 M10x10
11	Escuadra fijacion 90°	GR482040

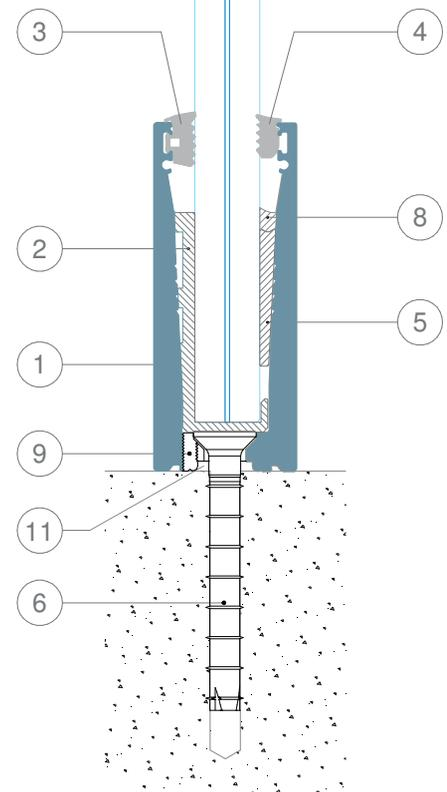

Detalles a escala reducida 1:2,5

IMPORTANTE: el vidrio a emplear siempre llevará de dos a cuatro capas de butiral entre sus lunas

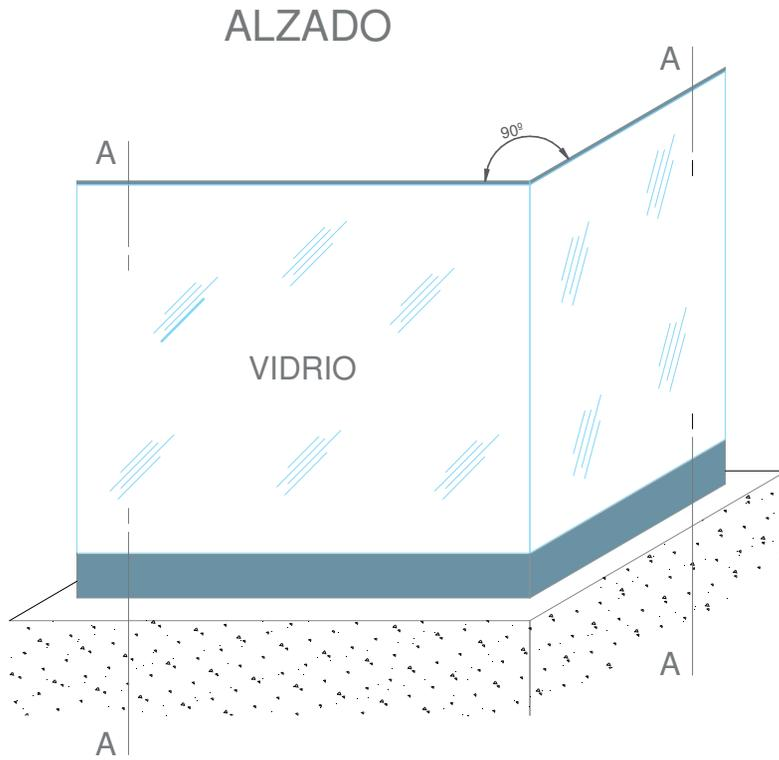

SECCION A-A

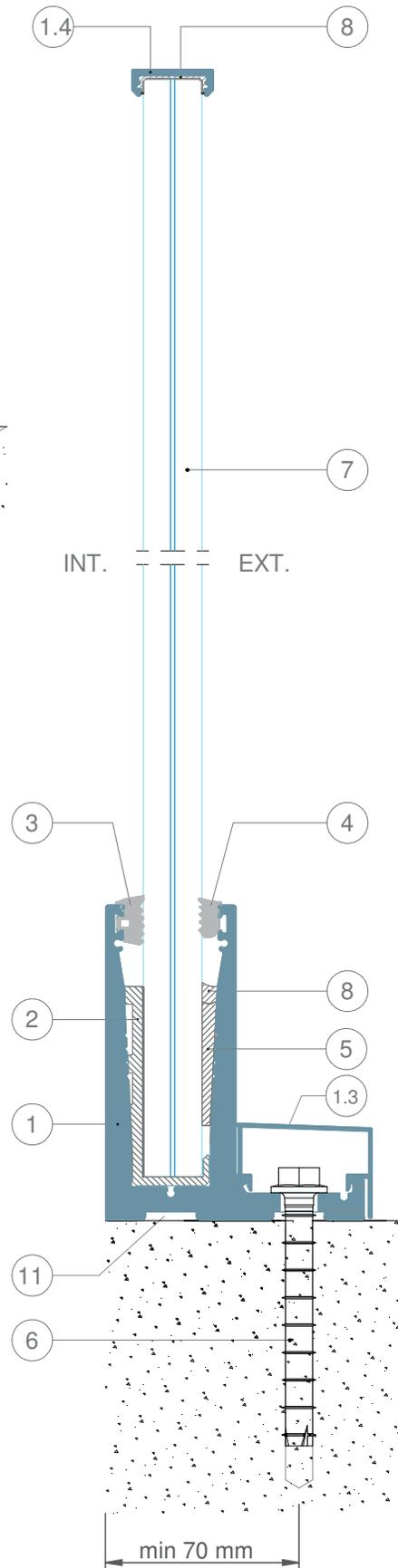

COMPONENTES		Referencia
1	Perfil base UL	GR484112
1.3	Junquillo	GR484550
1.4	Pasamanos	6+6 T GR484016
		8+8 T GR484016
		10+10 T GR484020
2	Asiento vidrio 16-20 mm.	GR484100
3	Junta exterior	GR482351
4	Junta interior	6+6 T GR482312
		8+8 T GR482316
		10+10 T GR482320
5	Cuña	6+6 T GR482315
		8+8 T GR482311
		10+10 T GR482307
6	Anclaje hexagonal sin camisa	GR482110
7	Vidrio	6+6 T 6+6.4
		8+8 T 8+8.4
		10+10 T 10+10.4
8	Adhesivo - sellante	sellante
11	Escuadra fijacion 90°	GR482040

Detalles a escala reducida 1:2,5

IMPORTANTE: el vidrio a emplear siempre llevará de dos a cuatro capas de butiral entre sus lunas

Preparación

1. Cortar los perfiles a la longitud requerida
2. Efectuar los mecanizados (si corresponde)
3. Realizar el taladro para el anclaje según las medidas y tipo especificados

TALADROS

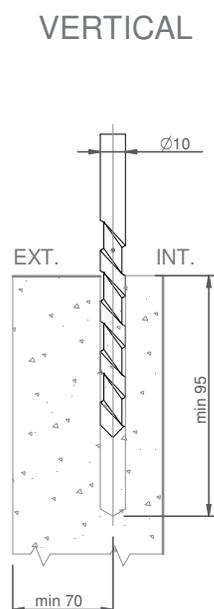

ANCLAJES

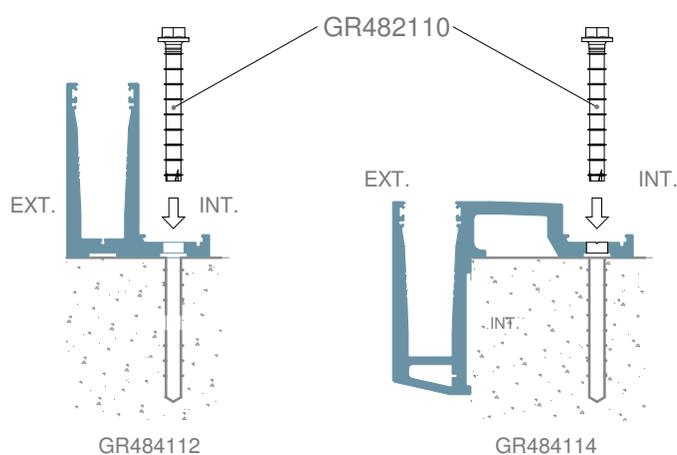
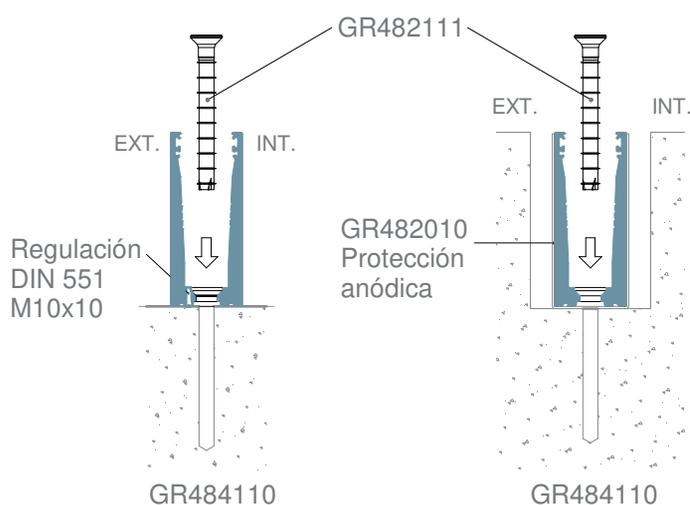

ANCLAJES FIJACION PERFIL BASE

1. Colocar el perfil base en su posición, nivelar y atornillar

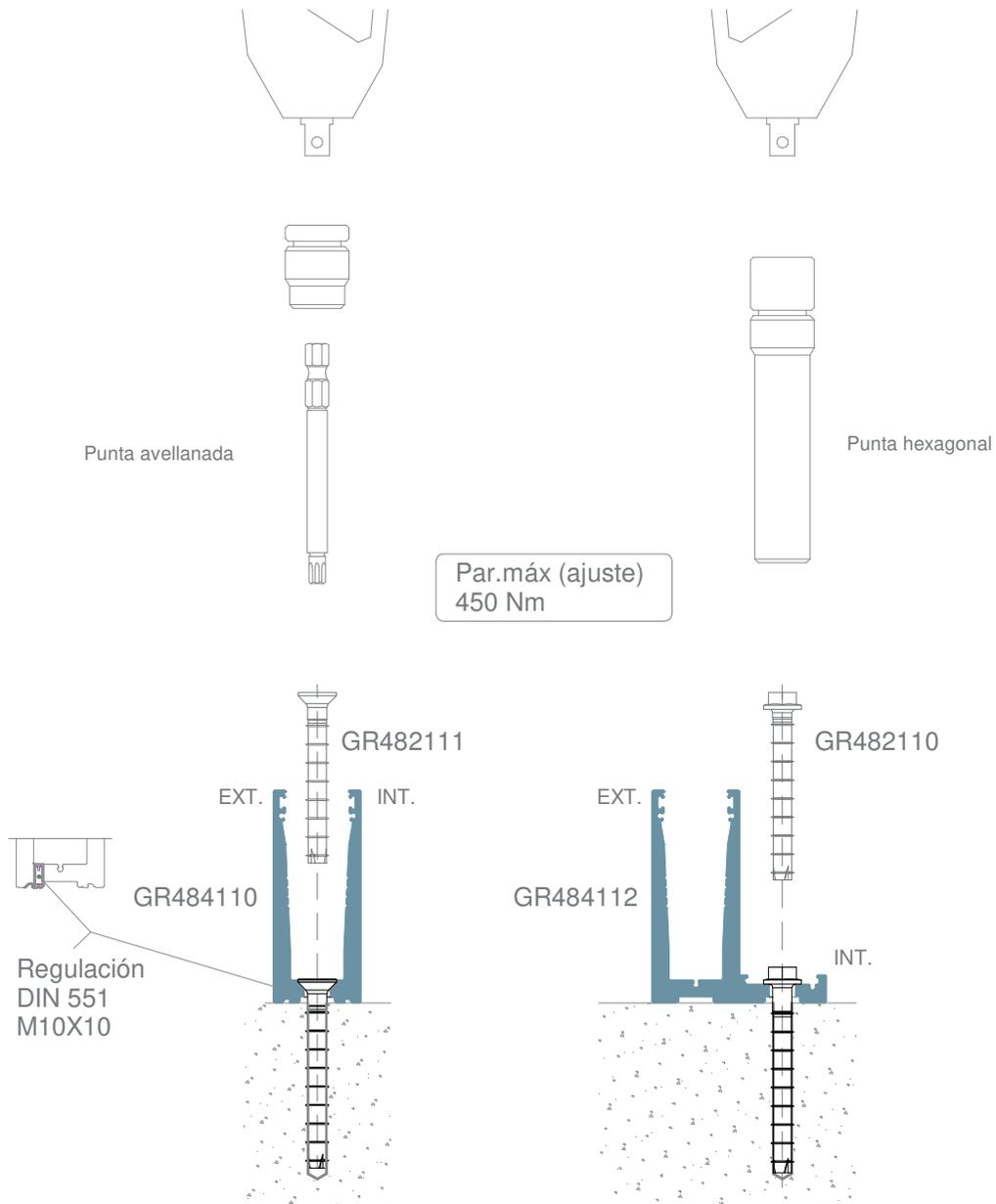

ASIENTO DE VIDRIO Colocación

1. El asiento de vidrio **GR484100** se colocará en el interior de los perfiles base, en cualquiera de sus variantes y soluciones, una vez nivelado y anclado el perfil al elemento resistente.

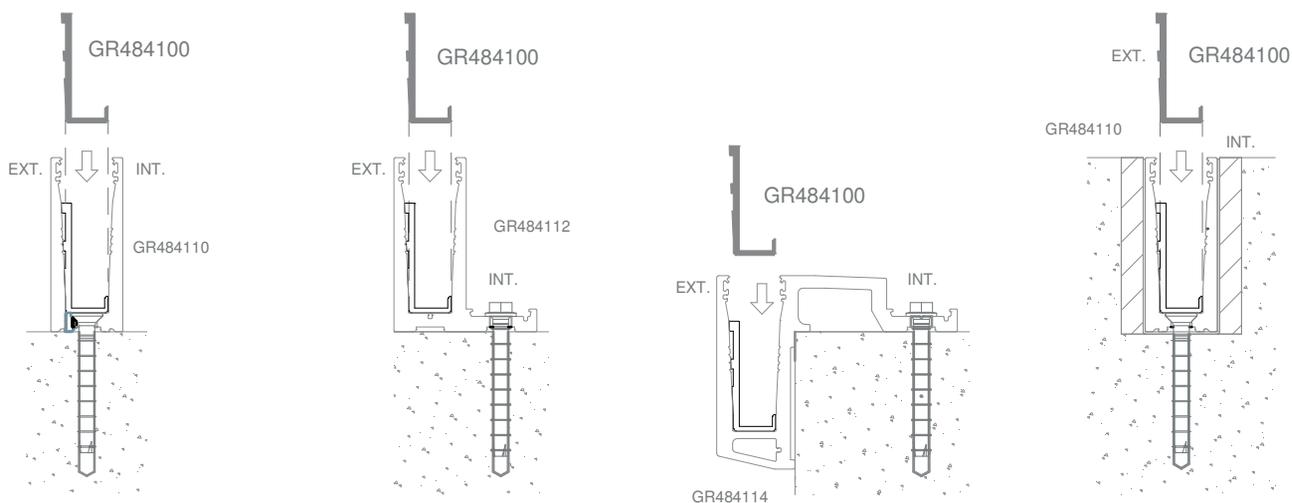

2. Debemos colocar el asiento dentro del perfil con su ala más larga hacia el exterior

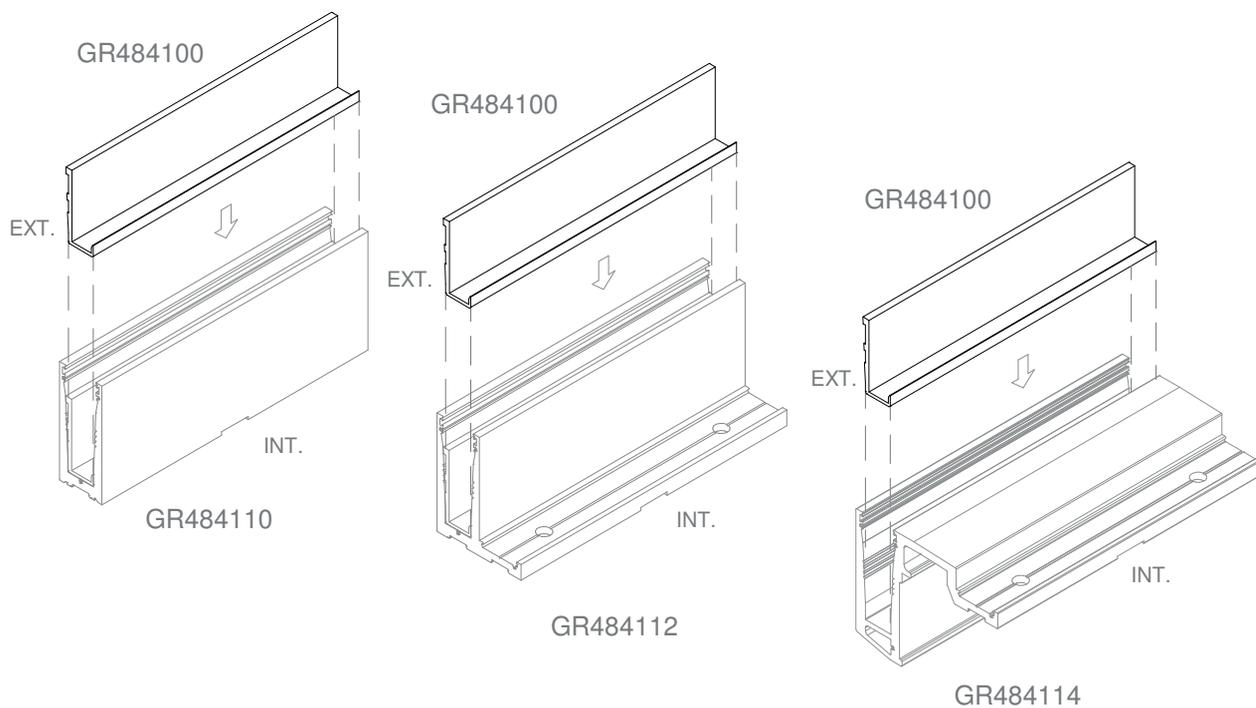

JUNTA FIJA Colocación

1. La junta fija se colocará en los perfiles base, en la ranura de la parte exterior y dependiendo de la variante y solución adoptado consultaremos el apartado de la junta adecuada.

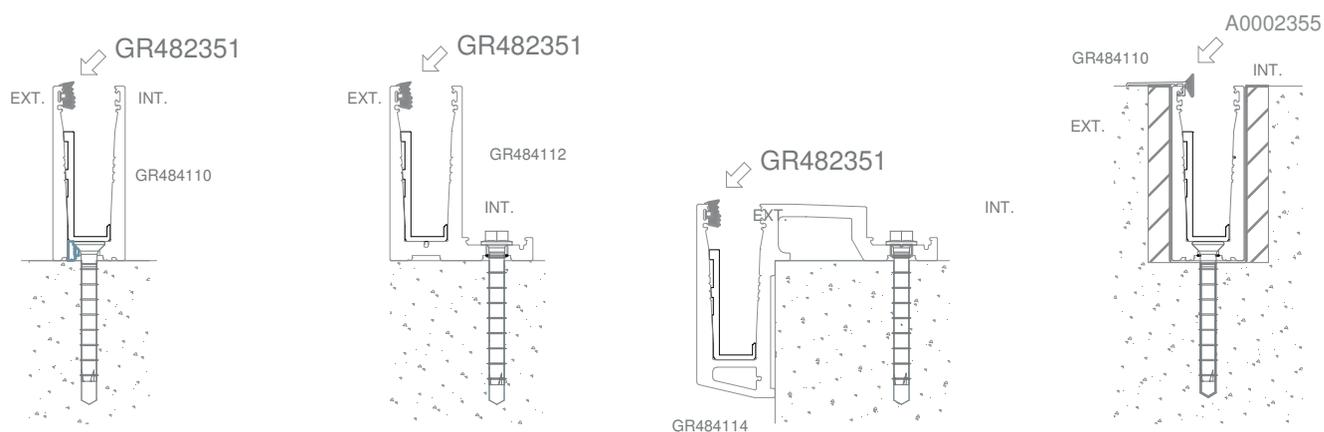

2. Asegurarse de que la junta queda perfectamente colocada en su ranura, en toda su longitud y no se puede desmontar fácilmente.

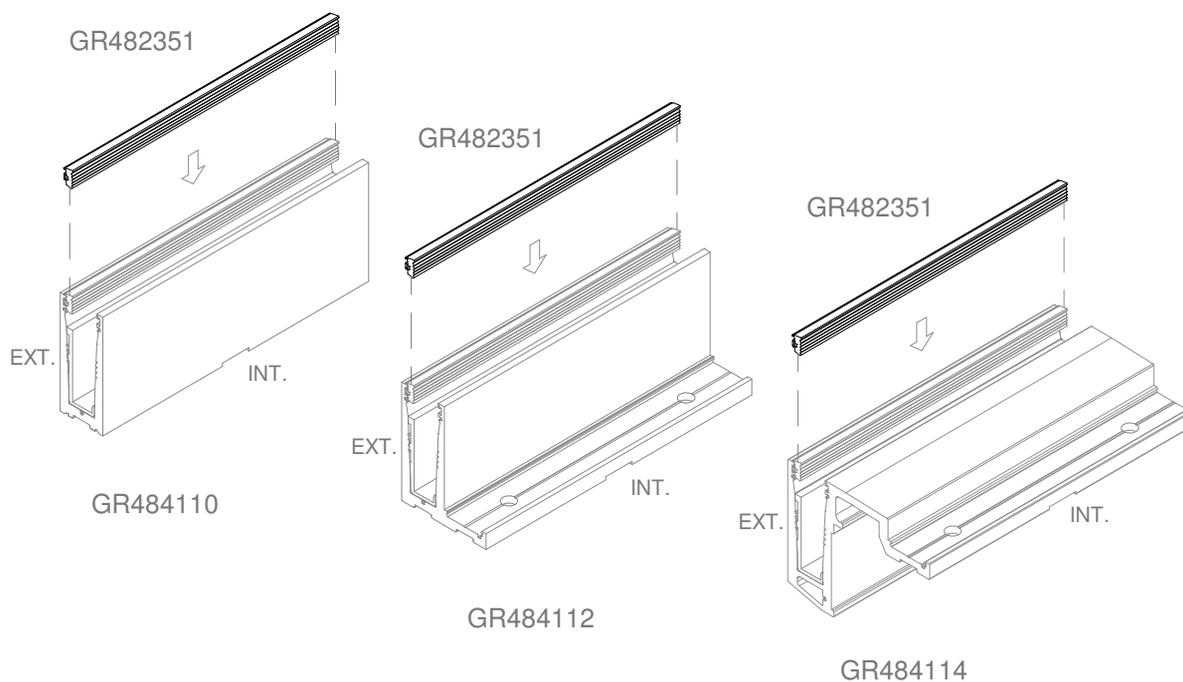

VIDRIO

Colocación

1. Colocar el vidrio dentro del perfil base haciendo tope sobre el asiento de vidrio **GR484100** e introducir la cuña de ajuste necesaria según el espesor de vidrio.

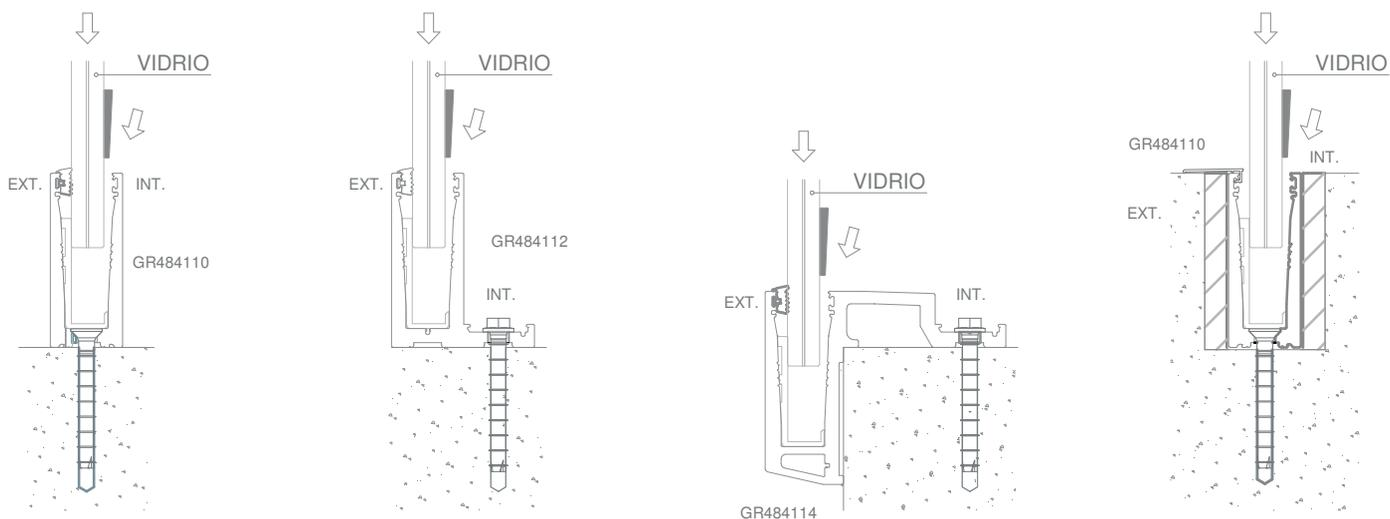

2. Una vez ajustada la cuña, la sellaremos en su parte superior para evitar su desplazamiento. Posteriormente introduciremos la junta interior de acristalamiento.

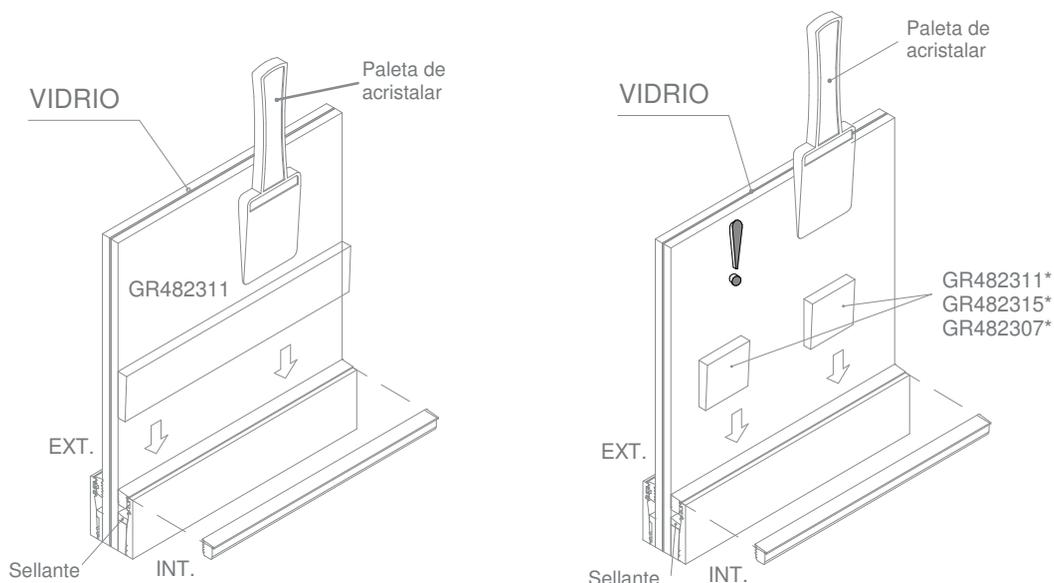

En caso de emplear las cuñas rígidas GR482315 (vidrio 6+6), está distancia será de 150 mm.

JUNQUILLO

Colocación

1. Es necesario el uso del junquillo **GR484550** en las instalaciones con perfiles base **GR484112** o **GR484114** para ocultar los anclajes de fijación. Deslizar suavemente y presionar hasta hacer clip.

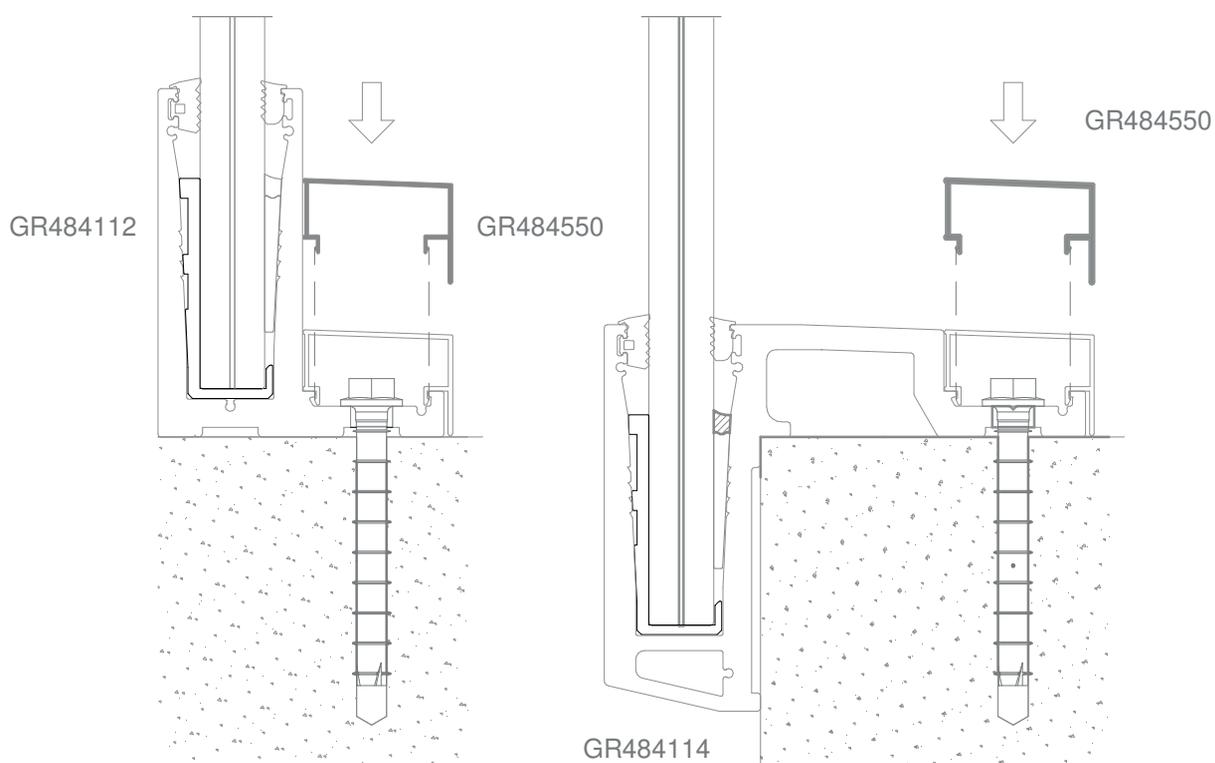

2. Es recomendable poner el junquillo una vez concluida la instalación

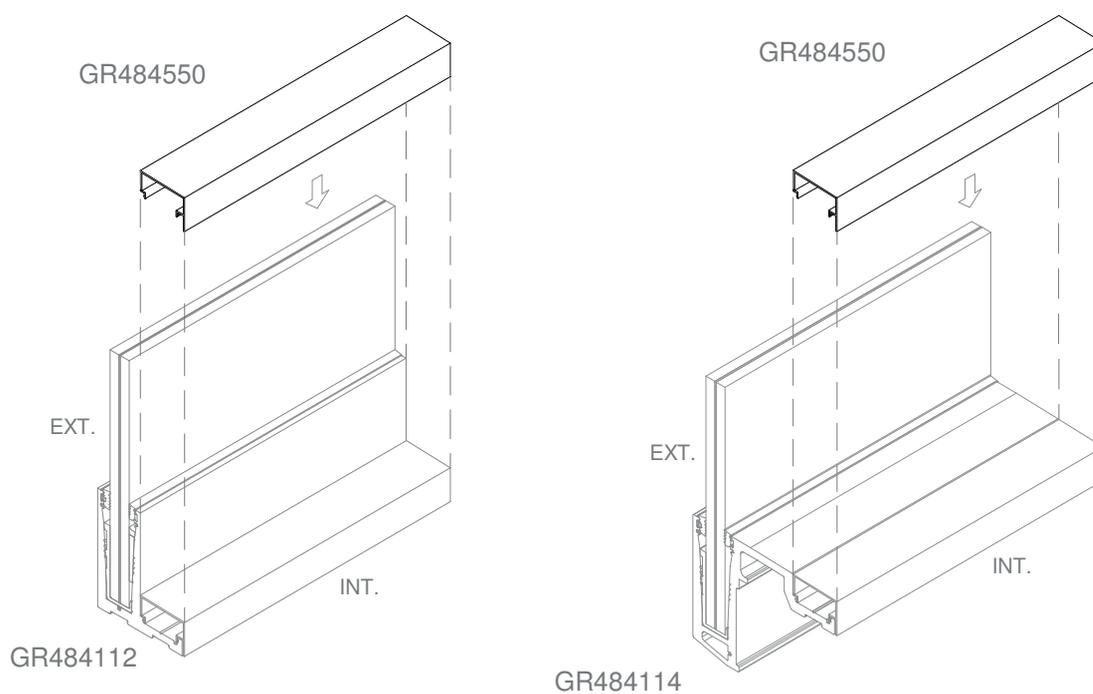

TAPAS laterales

Colocación

1. Las tapas laterales se fijan a los perfiles base mediante tornillos DIN 7982 - 3,5x16. Estas poseen unos taladros avellanados que coinciden con los porta-tornillos del perfil.

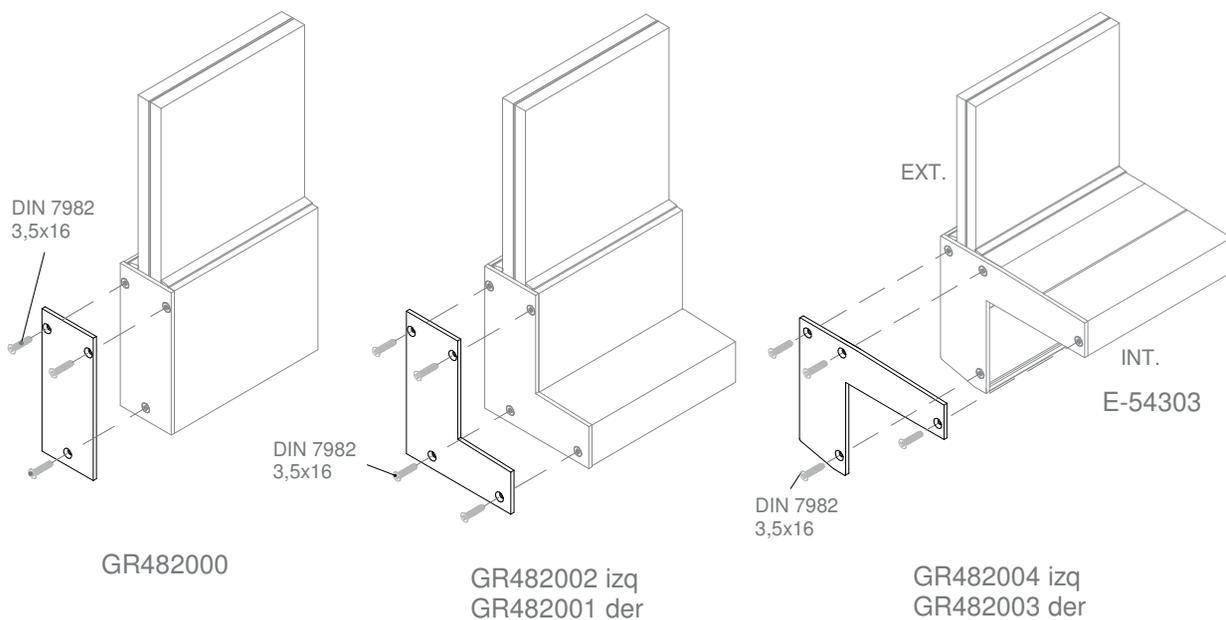
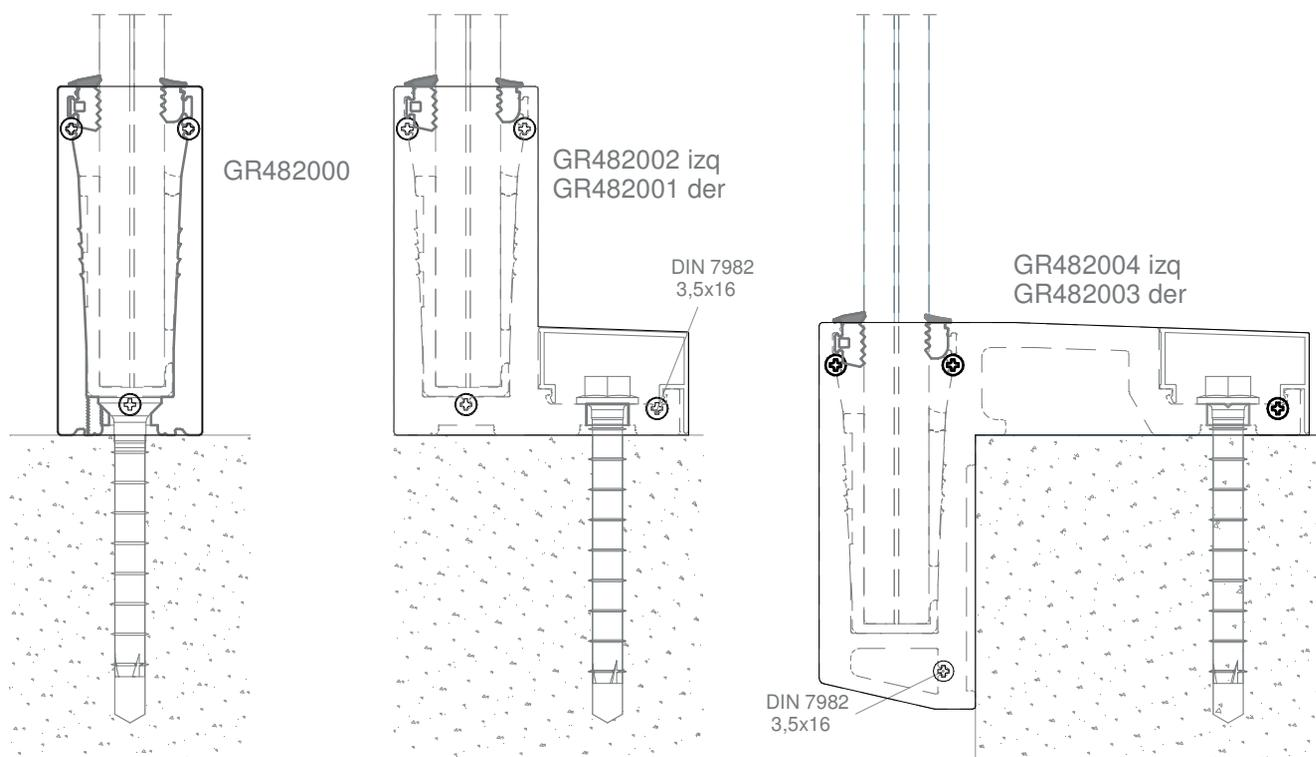

Detalles a escala reducida 1:2,5

TAPAJUNTAS

Colocación

1. Es necesario el uso del tapajuntas **GR484001** en las instalaciones con perfil base **GR484110** en la opción empotrada para ocultar la junta que se produce entre el perfil y elemento resistente.

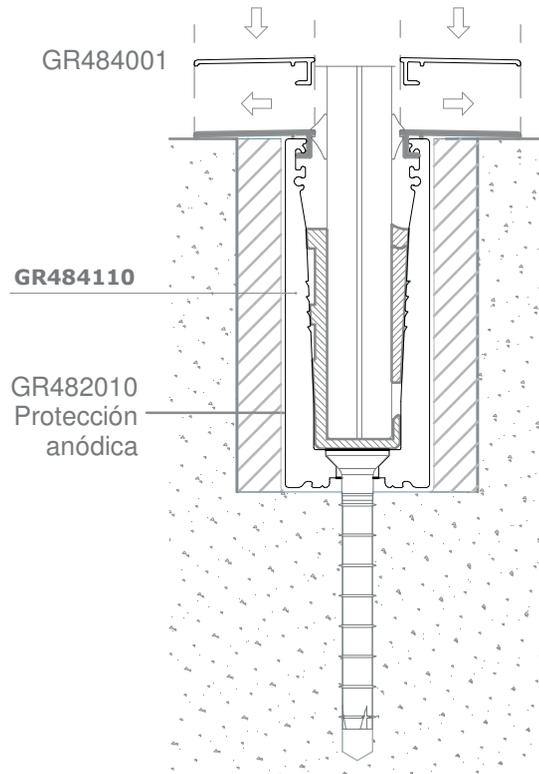

2. Deslizar suavemente entre hueco de vidrio con perfil base y presionar con la junta de acristalamiento para la instalación empotrada.

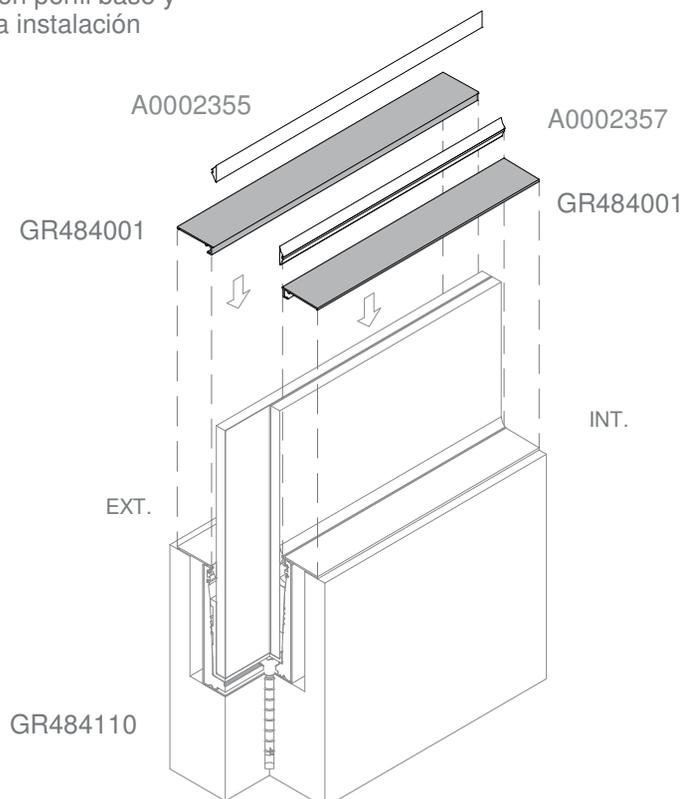

PASAMANOS
Colocación

GR484020

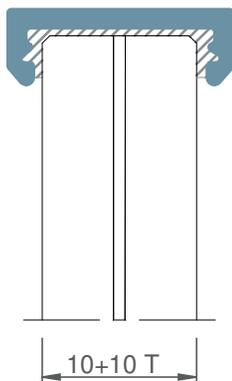

GR484016

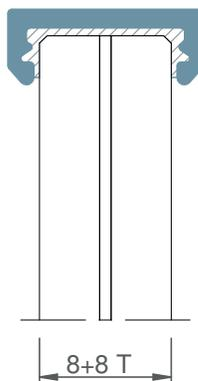

GR484016

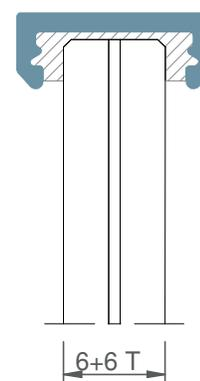

OPCION 1

A. Sellante de montaje.

1. Aplicar un cordón longitudinal de sellante sobre el espesor del vidrio. Asegurarse que el grosor es suficiente para que al ser presionado podamos cubrir el espesor del vidrio con un capa de ± 1 mm.

2. Pegar el pasamanos al vidrio presionando ligeramente y retirar el sobrante si fuese necesario

3. Asegurarse que la unión entre los elementos queda perfectamente adherida tras curado de 24h

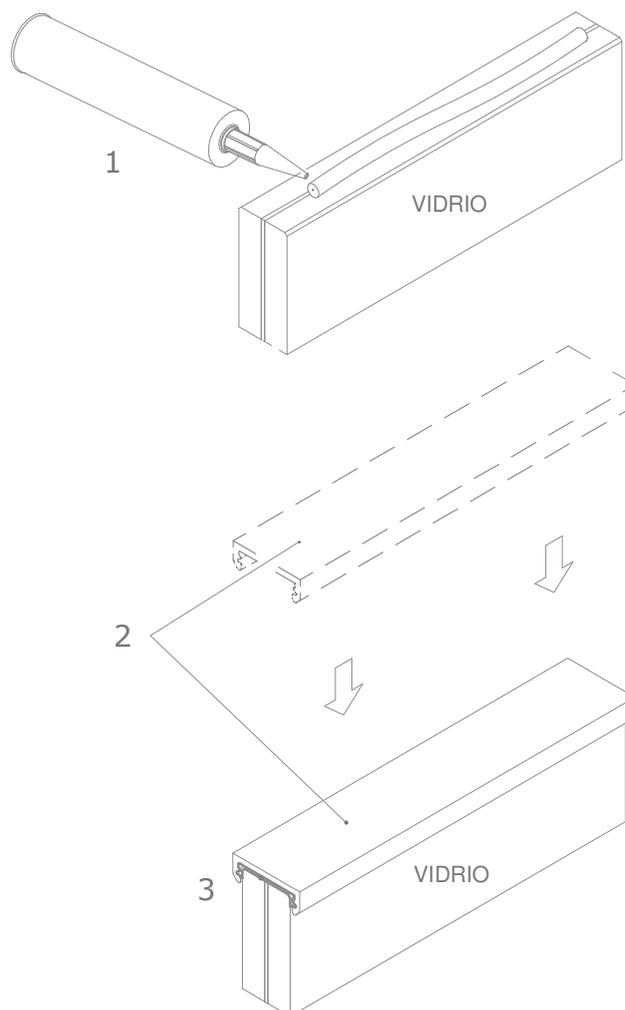

PASAMANOS
Colocación

GR484020

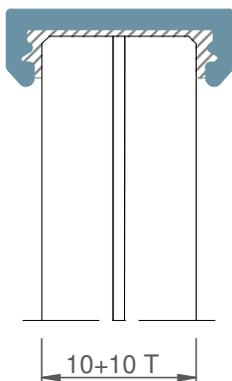

GR484016

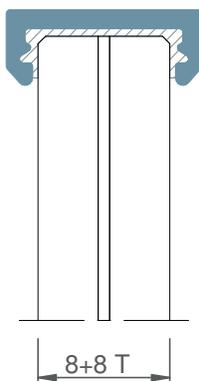

GR484016

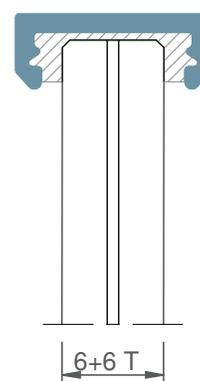

OPCION 2

- Cinta doble cara

1. Retirar la membrana de una de las caras y pegar sobre el vidrio fuertemente

2. Retirar la membrana opuesta y pegar el pasamanos presionando también firmemente sobre el vidrio

3. Asegurarse que la unión entre los elementos queda perfectamente adherida tras curado de 72h

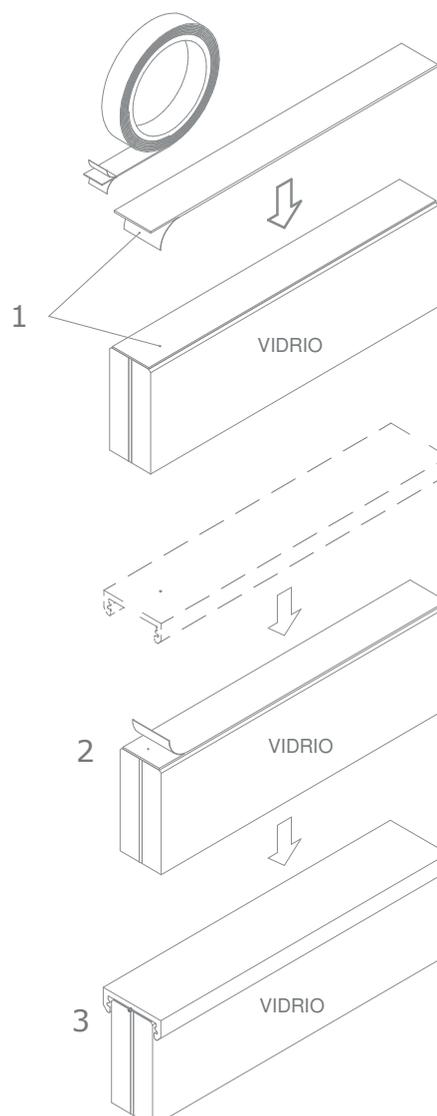

UNIONES Y EMPALMES LONGITUDINAL

1. Realizar el taladro marcado en uno de perfiles base y fijar en su posición. Posteriormente introducir la placa de alineación longitudinal y bloquear con el tornillo, a continuación colocamos el siguiente perfil base alineando sobre el resto de la placa y fijar en su posición.

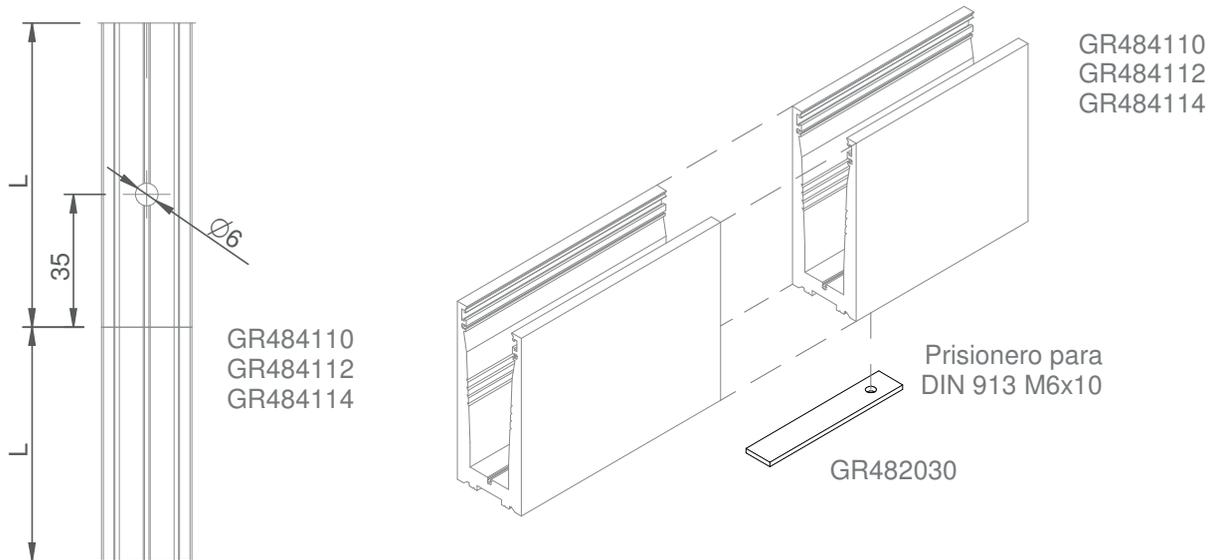

ESQUINA

2. Realizar los taladros marcados en los perfiles base. Fijar uno de ellos en su posición; posteriormente introducir la placa de alineación a 90° y bloquear con el prisionero. A continuación colocamos el siguiente perfil base alineado sobre el resto de la placa, fijamos en su posición y bloqueamos de nuevo con el otro prisionero.

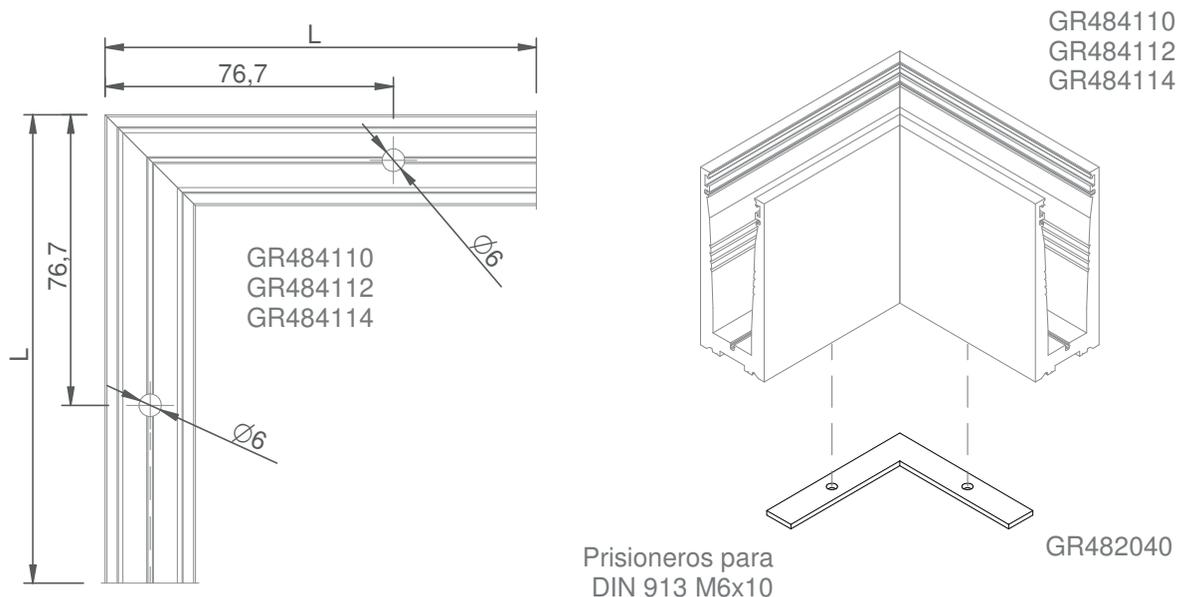

THERMIA[®]

B A R C E L O N A

Ventanas para vivir mejor

Sede Central en Barcelona

C/ Narcís Monturiol, 34
08192 Sant Quirze del Vallès
Barcelona (España)
Tel. +34 937 121 237
contacto@thermiabarcelona.com
Síguenos en   

Delegación Área Andina

Los Telares, 289
Urbanización Industrial Vulcano
Ate, Lima (Perú)
Tel. +51-1-7197649

Showrooms

Barcelona

Narcís Monturiol, 34
08192 Sant Quirze Valles
Tel. +34 937 121 237

Lima

Paseo de la República, 3583
2o. Piso - San Isidro
Tel. +51-1-7197649

Girona

Carrer Sant Jordi, 2
Local 4 - Sarrià de Ter
Tel. +34 937 121 237

THERMIABARCELONA.COM