

# Thermia® AF52M Mullion

SERIE estructural ligera

Características técnicas Thermia® AF52M - Mullion
Compatible con la serie Thermia® AF52, un sistema formado por montante y travesaño de 85 mm y 125 mm.
Vidrios soportados mecánicamente con los junquillos del sistema Thermia.
Amplia gama de acristalamiento.
Posibilidad de montaje de hojas de apertura externa series AF52.
Posibilidad de adosar a los montantes cualquier corredera o practicable del sistema Thermia.
Posibilidad de refuerzo interno en acero para aumentar la resistencia (módulo ExY).
Gran versatilidad de combinación al poder adosar una pala atornillada o junquillos en múltiples posiciones.

## Inercias

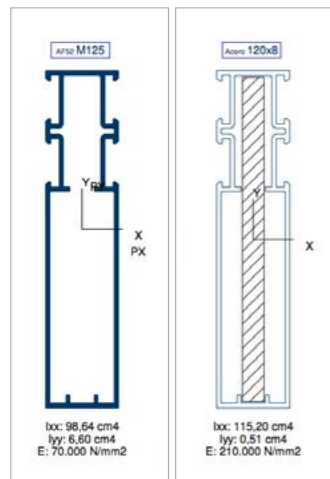

Sin refuerzo Con refuerzo

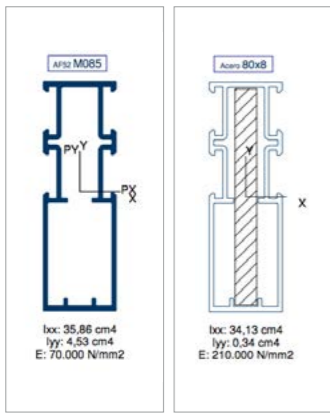

Sin refuerzo Con refuerzo

## Sección

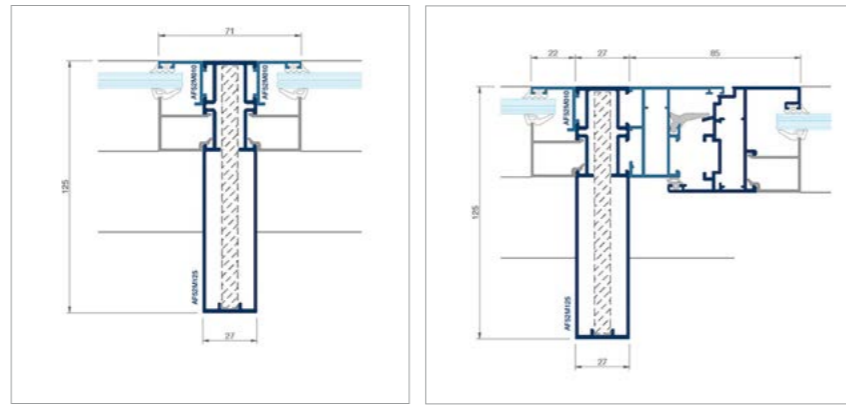

Sección estructura fija - estructura fija Sección estructura fija - apertura interna

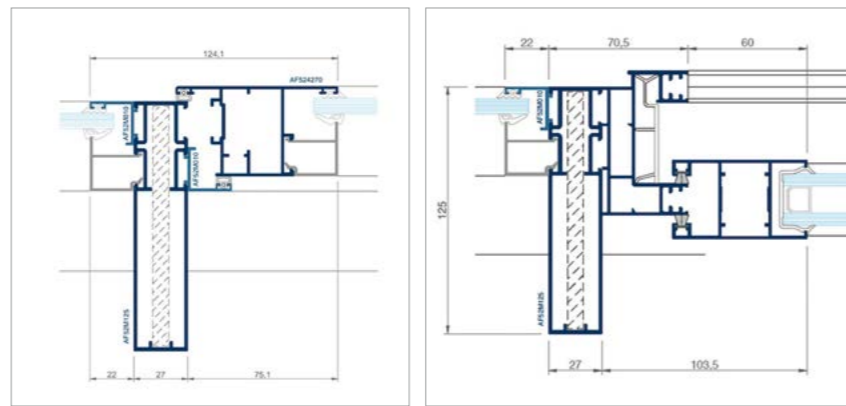

Sección estructura fija - apertura externa Sección estructura fija - apertura corredera

### Sellos de calidad



Sello Qualanod para el anodizado  
License number: 1014



Sello Qualicoat para el lacado  
License number: 405



Sello Qualideco para la imitación madera  
License number: ES-0009F

### Certificación



ACCESORIOS DIMAC SL 2018  
EN 1435-1 : 2006  
SERIES THERMIA BARCELONA®



# Serie Thermia® AF52M

La serie Thermia® AF52M es un sistema estructural ligero formado por montante y travesaño de 85 mm y 125 mm, pensado para proyectos con diferentes necesidades de refuerzo.